

## Optional PCB Installation Manual

### SAFETY PRECAUTIONS

- Read the following "SAFETY PRECAUTIONS" carefully before installation.
- Electrical work must be installed by a licensed electrician.
- The caution items stated here must be followed because these important contents are related to safety. The meaning of each indication used is as below. Incorrect installation due to ignoring of the instruction will cause harm or damage, and the seriousness is classified by the following indications.

	<b>WARNING</b>	This indication shows the possibility of causing death or serious injury.
	<b>CAUTION</b>	This indication shows the possibility of causing injury or damage to properties only.

The items to be followed are classified by the symbols:

	Symbol with white background denotes item that is PROHIBITED from doing.
	Symbol with dark background denotes item that must be carried out.

- Carry out test run to confirm that no abnormality occurs after the installation. Then, explain to user the operation, care and maintenance as stated in instructions. Please remind the customer to keep the operating instructions for future reference.

### WARNING

- 1) Be sure to turn off all power supply before installing and connecting the Optional PCB. Otherwise, it will cause electrical shock.
- 2) Engage authorized dealer or specialist for installation. Defective installation will cause electrical shock or fire.
- 3) Strictly follow this installation instruction when doing installation work. Defective installation will cause electrical shock or fire.
- 4) Use the attached accessories parts and specified parts for installation. Otherwise, it will cause electrical shock or fire.
- 5) For electrical work, follow local national wiring standard, regulation and this installation instruction. Otherwise, it will cause electrical shock or fire.
- 6) Wire routing must be properly arranged so that control board cover is fixed properly. If control board cover is not fixed properly, it will cause electrical shock or fire.
- 7) Do not modify the length of Optional PCB lead wires. Otherwise, it will cause abnormal operation, electrical shock or fire.
- 8) Do not touch the Optional PCB once the power supply is turn on. Accidental contact with the Optional PCB will cause electrical shock.

### Attached Accessory

No.	Accessory Part	Qty.	No.	Accessory Part	Qty.
1	Optional PCB (CZ-NS4P) 	1	4	Holder 	5
			5	Holder 	5
2	Spacer 	6	6	Screw 	10
3	Spacer 	16			

### Electric Circuit

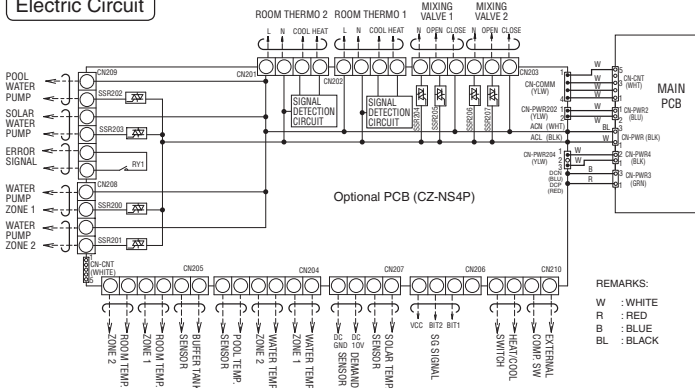

### Water Circuit And System Installation

1. Functions below are available through the connection of the Optional PCB (CZ-NS4P) to the Main PCB.
  - 2-zone control
  - Pool
  - Buffer tank
  - Solar
  - External error signal output
  - Demand control
  - SG ready
  - Stop compressor by external compressor switch
  - Switch heating and cooling by external Heat-Cool switch
2. Please refer to the Indoor Unit installation manual for water circuit installation details and system setup details.

### Recommended Specifications of Field Supply Accessories

i	Room thermostat	Wired	PAW-A2W-RTWIRED	AC230V	-
ii	Mixing valve	-	167032	AC230V	Caleffi
iii	Pump	-	Yonos 25/6	AC230V	Wilo
iv	Buffer tank sensor	-	PAW-A2W-TSBU	-	-
v	Zone water sensor	-	PAW-A2W-TSHC	-	-
vi	Zone room sensor	-	PAW-A2W-TSRT	-	-
vii	Solar sensor	-	PAW-A2W-TSSO	-	-

### Optional PCB Installation

Before installing the Optional PCB, steps below need to be carried out to remove the exterior chassis.

### WARNING

Be sure to switch off all the power supply (i.e. indoor power supply, heater power supply, boiler tank power supply) before performing the steps below to avoid electrical shocks, etc.

#### Step 1: Removal of the Cabinet Front Plate

Please follow the steps below for take out front plate. Before removing the front plate of indoor unit, always switch off all power supply (i.e. indoor unit power supply, heater power supply and Tank Unit power supply).

1. Remove the 2 mounting screws which located at bottom of the front plate.
2. Gently pull the lower section of the front plate towards you to remove the front plate from left and right hooks.
3. Hold the left edge and right edge of front plate to lift up front plate from hooks.

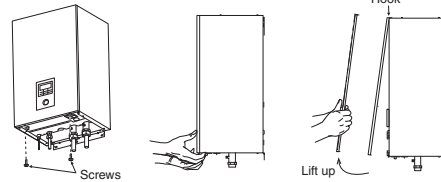

#### Step 2: Open the Control Board Cover

Please follow the steps below to open control board cover. Before opening the control board cover of indoor unit, always switch off all power supply (i.e. indoor unit power supply, heater power supply and Tank Unit power supply).

1. Remove the 6 mounting screws at the control board cover.
2. Swing the control board cover to the right hand side.

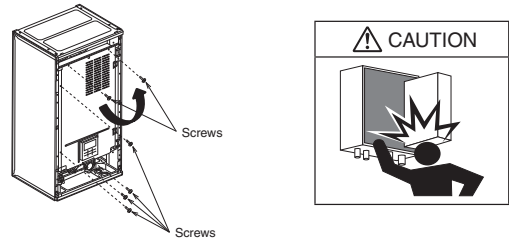

#### Step 3: Installing the Optional PCB onto the Control Board

1. Refer to the figures below, tighten Holder and Holder onto the control board with Screw.
2. Fix the Spacer and Spacer onto the control board. Then fix and push to hook the Optional PCB onto the Spacer and Spacer.

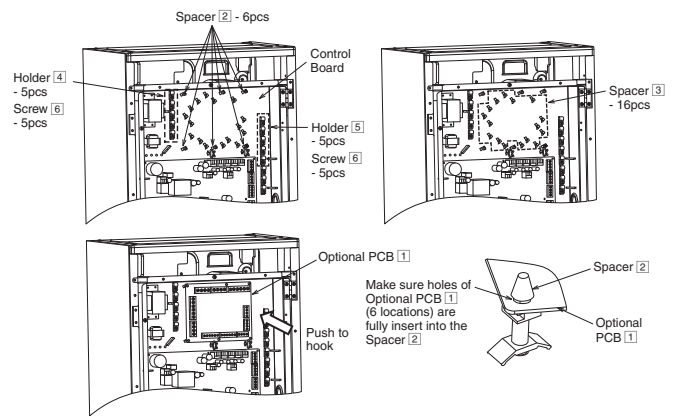

#### Step 4: Connecting Optional PCB lead wires to the Main PCB

1. Connect the lead wires from ACN (WHT) & ACL (BLK) (from Optional PCB) to CN-PWR (BLK) (from Main PCB).
2. Connect the lead wires from CN-COMM (YWL) (from Optional PCB) to CN-CNT (WHT) (from Main PCB).
3. Connect the lead wires from CN-PWR202 (YWL) (from Optional PCB) to CN-PWR2 (BLU) (from Main PCB).
4. Connect the lead wires from CN-PWR204 (YWL) (from Optional PCB) to CN-PWR4 (BLK) (from Main PCB).
5. Connect the lead wires from DCN (BLU) & DCP (RED) (from Optional PCB) to CN-PWR3 (GRN) (from Main PCB).
6. Make sure all connections are fixed securely.
7. Guide all lead wires as shown in the figures below.

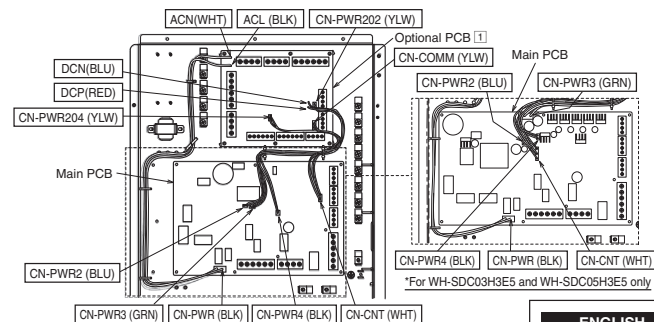

\*For WH-SDC03H3E5 and WH-SDC05H3E5 only

## Manual de instalación de placa base opcional

### MEDIDAS DE SEGURIDAD

- Lea cuidadosamente las siguientes "MEDIDAS DE SEGURIDAD" antes de proceder con la instalación.
- Los trabajos eléctricos deben ser realizados por un electricista calificado.
- Los ítems declarados aquí deben ser seguidos ya que estos contenidos importantes están relacionados con la seguridad. El significado de cada indicación usada es como sigue abajo. La instalación incorrecta por no seguirse las instrucciones causará daño o avería, y su gravedad queda clasificada por las siguientes indicaciones.

	<b>ADVERTENCIA</b>	Esta indicación señala la posibilidad de causar la muerte o lesiones de gravedad.
	<b>PRECAUCIÓN</b>	Esta indicación señala la posibilidad de causar lesión o daño a la propiedad únicamente.

Los artículos que deben ser seguidos están clasificados por los siguientes símbolos:

	Este símbolo con el fondo blanco significa algo PROHIBIDO de hacer.
	Este símbolo con el fondo negro significa un punto a tener en cuenta.

- Lleve a cabo la prueba de funcionamiento para asegurarse de que no existe nada anormal después de la instalación. Luego, explique al usuario el funcionamiento, cuidado y mantenimiento como lo establece el manual. Sirváse recordar al cliente que conserve el manual de funcionamiento para referencias futuras.

### ADVERTENCIA

- 1) Desconecte toda la alimentación eléctrica antes de instalar y conectar la placa base opcional. Sino, se producirá una descarga eléctrica.
- 2) Utilice los servicios del distribuidor o un experto para la instalación. Una instalación defectuosa, podría producir descargas eléctricas o un incendio.
- 3) Siga estrictamente esta instrucción de instalación al realizar trabajos de instalación. Una instalación defectuosa, podría producir descargas eléctricas o un incendio.
- 4) Utilice los accesorios adjuntos y partes especificadas para la instalación. De lo contrario, podría producirse un descargas eléctricas o incendio.
- 5) Para trabajos eléctricos, siga las especificaciones de cableado local y estas instrucciones de instalación. De lo contrario, podría producirse un incendio o descargas eléctricas.
- 6) El cableado debe estar correctamente canalizado para que la cubierta del panel de control quede perfectamente encajada. Si la cubierta del panel de control no está fijada adecuadamente, podría ocurrir una descarga eléctrica o un incendio.
- 7) No modifique la longitud de los cables de la placa base opcional. De lo contrario, podrían producirse operaciones anormales, un incendio o descargas eléctricas.
- 8) No toque la placa base opcional cuando la alimentación eléctrica esté encendida. Un contacto accidental con la placa base opcional provocará una descarga eléctrica.

### Accesorio incluido

N°.	Parte accesoria	Cant.	N°.	Parte accesoria	Cant.
1	Placa base opcional (CZ-NS4P)	1	4	Soporte	5
			5	Soporte	5
2	Espaciador	6	6	Tornillo	10
3	Espaciador	16			

### Circuito eléctrico

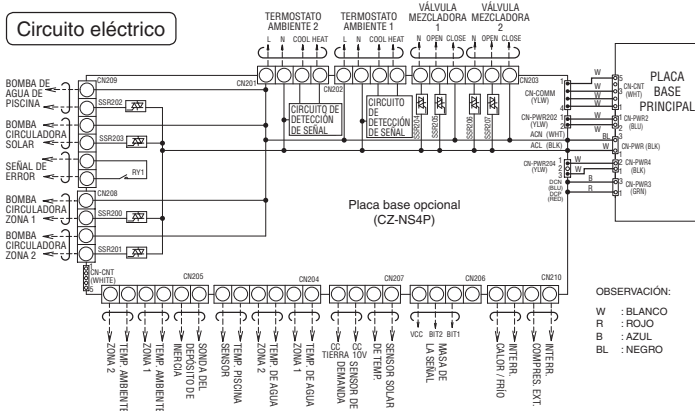

### Circuito hidráulico e instalación del sistema

1. Las funciones de abajo están disponibles a través de a conexión de la placa base opcional (CZ-NS4P) a la placa base principal.
  - Control de dos zonas
  - Piscina
  - Dep. inercia
  - Solar
  - Salida señal ext. error
  - Control de demanda
  - SG ready
  - Pare el compresor mediante el interruptor del compresor exterior
  - Conmute calefacción y frío mediante el interruptor exterior calefacción-frío
2. Consulte el manual de instalación de la unidad interior para los detalles de instalación del circuito hidráulico y detalles de ajuste del sistema.

### Especificaciones recomendadas de accesorios de suministro de campo

i	Termostato habit.	Cableado Inalámbrico	PAW-A2W-RTWIRED	AC230V	-
ii	Válvula de mezcla	-	167032	AC230V	Caleffi
iii	Bomba	-	Yonos 25/6	AC230V	Wilo
iv	Sonda de temperatura del depósito de inercia	-	PAW-A2W-TSBU	-	-
v	Sensor de agua de la zona	-	PAW-A2W-TSHC	-	-
vi	Sensor de ambiente de la zona	-	PAW-A2W-TSRT	-	-
vii	Sensor del solar	-	PAW-A2W-TSSO	-	-

### Instalación de placa base opcional

Antes de instalar la placa base opcional, necesitan llevarse a cabo los pasos de abajo para quitar el chasis exterior.

### ADVERTENCIA

Antes de realizar los pasos de abajo, asegúrese de que todo el suministro eléctrico está desconectado (es decir, el suministro eléctrico interior, el suministro eléctrico al calentador, el suministro eléctrico al acumulador ACS) para evitar las descargas eléctricas, etc.

#### Paso 1: Retirar la tapa frontal de la carcasa

Siga los pasos de abajo para retirar la placa frontal. Antes de retirar la placa frontal de la unidad interior, desconecte siempre toda la alimentación eléctrica (o sea, alimentación eléctrica de la unidad interior, alimentación de corriente de calentador y alimentación eléctrica de Acumulador ACS).

1. Desmonte los 2 tornillos situados en la parte inferior de la placa frontal.
2. Tire con cuidado de la parte inferior de la placa frontal hacia su dirección para retirar la placa frontal de los ganchos izquierdo y derecho.
3. Sujete el extremo izquierdo y derecho de la placa frontal para levantar la placa frontal de los ganchos.

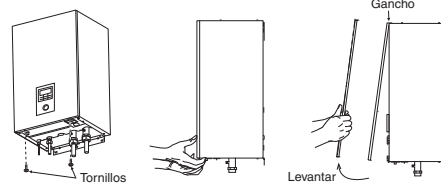

#### Paso 2: Abra la cubierta del panel de control

Siga los pasos que se detallan a continuación para retirar la cubierta del panel de control. Antes de retirar la cubierta del panel de control desconecte siempre toda la alimentación eléctrica (o sea, alimentación eléctrica de la unidad interior, de la resistencia y de Acumulador ACS).

1. Retire los 6 tornillos que fijan la cubierta del panel de control.
2. Gire la cubierta del panel de control hacia el lado derecho.

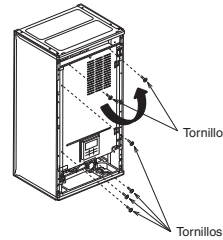

#### Paso 3: Instalación de la placa base opcional 1 en el panel de control

1. Consulte las figuras de abajo, apriete el soporte 4 y el soporte 5 sobre el panel de control con un tornillo 6.
2. Fije el espaciador 2 y el espaciador 3 en el panel de control. A continuación fije y pulse para enganchar la placa base opcional en el espaciador 2 y el espaciador 3.

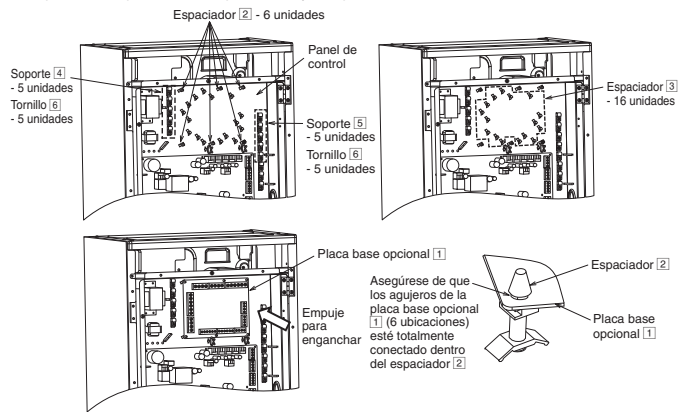

#### Paso 4: Conectar los cables de la placa base opcional 1 a la placa base principal

1. Conecte los cables desde ACN (WHT) y ACL (BLK) (desde la placa base opcional 1) a CN-PWR (BLK) (desde la placa base principal).
2. Conecte los cables desde CN-COMM (YLW) (desde la placa base opcional 1) a CN-CNT (WHT) (desde la placa base principal).
3. Conecte los cables desde CN-PWR202 (YLW) (desde la placa base opcional 1) a CN-PWR2 (BLU) (desde la placa base principal).
4. Conecte los cables desde CN-PWR204 (YLW) (desde la placa base opcional 1) a CN-PWR4 (BLK) (desde la placa base principal).
5. Conecte los cables desde DCN (BLU) y DCP (RED) (desde la placa base opcional 1) a CN-PWR3 (GRN) (desde la placa base principal).
6. Asegúrese de que todas las conexiones están fijadas con firmeza.
7. Guíe todos los cables como se muestra en las figuras de abajo.

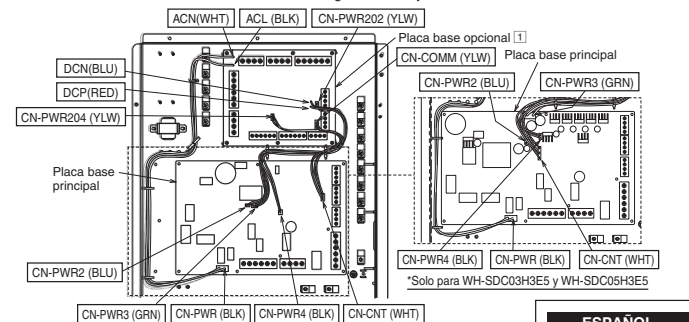

## Manuale di installazione della PCB opzionale

### MISURE DI SICUREZZA

- Prima dell'installazione leggere le seguenti "MISURE DI SICUREZZA".
- Le operazioni elettriche dovranno essere realizzate da un elettricista qualificato.
- È necessario osservare le precauzioni qui indicate in quanto questi contenuti importanti sono relativi alla sicurezza. Il significato di ogni indicazione utilizzata è qui sotto specificato. Un'installazione errata dovuta all'insoservanza delle istruzioni può provocare lesioni o danni, ed il grado di pericolosità è classificato dalle seguenti indicazioni.

	<b>AVVERTENZA</b>	Questa indicazione implica possibilità di morte o ferite gravi.
	<b>ATTENZIONE</b>	Questa indicazione implica la possibilità di lesioni o di danni solo a cose.

Le azioni da seguire sono classificate dai seguenti simboli:

	Questo simbolo con sfondo bianco definisce azioni VIETATE.
	Questo simbolo con sfondo nero definisce azioni da effettuare.

- Eseguire il test di funzionamento per confermare che non ci siano anomalie dopo l'installazione. Spiegare quindi all'utilizzatore l'uso e la manutenzione come specificato nelle istruzioni. Ricordare al cliente di conservare le istruzioni per l'uso per riferimenti futuri.

### AVVERTENZA

- 1) Assicurarsi di interrompere l'intera rete di alimentazione prima di installare e collegare la PCB opzionale. In caso contrario, si potrà verificare una scossa elettrica.
- 2) Affidare l'installazione al rivenditore autorizzato o personale specializzato. Un'installazione difettosa causerà un incendio o una scossa elettrica.
- 3) Attenersi attentamente alle istruzioni d'installazione durante il lavoro di installazione. Un'installazione difettosa causerà un incendio o una scossa elettrica.
- 4) Per l'installazione, utilizzare le parti accessorie e le parti fornite. Altrimenti, si causerà un incendio o una scossa elettrica.
- 5) Per le operazioni elettriche, attenersi alle normative di sicurezza elettrica nazionali ed alle presenti istruzioni d'installazione. In caso contrario, si causeranno incendi o scosse elettriche.
- 6) La disposizione dei fili deve essere corretta in modo che il coperchio della scheda di controllo sia fissato perfettamente. Se il coperchio della scheda di controllo non è fissato correttamente, può provocare scosse elettriche o incendi.
- 7) Non modificare la lunghezza dei fili della PCB opzionale. In caso contrario, si causeranno funzionamento anomalo, scosse elettriche o incendio.
- 8) Non toccare la PCB opzionale con l'alimentazione accesa. Il contatto accidentale con la PCB opzionale può provocare scosse elettriche.

### Accessori in dotazione

N°	Parte accessoria	Quantità	N°	Parte accessoria	Quantità
1	PCB opzionale (CZ-NS4P)	1	4	Fermacavi	5
2	Spaziatore	6	5	Fermacavi	5
3	Spaziatore	16	6	Vite	10

### Circuito elettrico

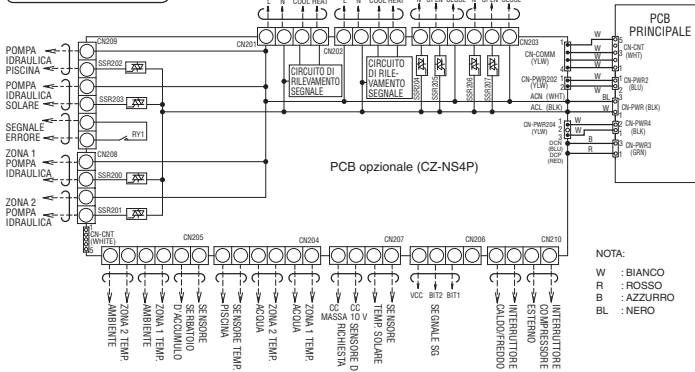

### Installazione del circuito idraulico e del sistema

1. Le funzioni di seguito sono disponibili tramite il collegamento della PCB opzionale (CZ-NS4P) alla PCB principale.
  - Controllo zona 2
  - Piscina
  - Serb. accum.
  - Solare
  - Uscita segnale err. esterno
  - Com. su richiesta
  - SG ready
  - Arrestare il compressore con l'interruttore compressore esterno
  - Commutare riscaldamento e raffreddamento con l'interruttore Caldo/Freddo
2. Fare riferimento al manuale di installazione dell'unità interna per i dettagli di installazione del circuito idraulico e i dettagli di impostazione del sistema.

### Specifiche raccomandate degli accessori reperibili in loco

i	Termostato amb.	Cablato	PAW-A2W-RTWIRED	AC230V	-
ii	Valvola miscelatrice	Wireless	PAW-A2W-RTWIREDLESS	AC230V	Caleffi
iii	Pompa	-	Yonos 25/6	AC230V	Wilo
iv	Sensore serbatoio d'accumulo	-	PAW-A2W-TSBU	-	-
v	Sensore acqua zona	-	PAW-A2W-TSCH	-	-
vi	Sensore ambiente zona	-	PAW-A2W-TSRT	-	-
vii	Sensore solare	-	PAW-A2W-TSSO	-	-

### Installazione della PCB opzionale

Prima di installare la PCB opzionale, bisogna attenersi nelle azioni di cui sotto al fine di rimuovere il telaio esterno.

### AVVERTENZA

Assicurarsi di togliere l'alimentazione di corrente (es. alimentazione corrente interna, alimentazione riscaldamento, alimentazione del boiler) prima di eseguire ognuna delle seguenti azioni per evitare scosse elettriche, ecc.

### Fase 1: Rimozione del Mantello di copertura frontale

Seguire i passi di cui sotto per estrarre la piastra anteriore. Prima di rimuovere la piastra anteriore dell'unità interna, togliere sempre l'alimentazione di corrente (cioè l'alimentazione elettrica dell'unità interna, del riscaldatore e del bollitore).

1. Rimuovere le 2 viti di montaggio situate alla base della piastra anteriore.
2. Per rimuovere la piastra anteriore dai ganci a sinistra e a destra, tirare delicatamente la sezione più bassa della piastra anteriore verso di sé.
3. Tenere il bordo sinistro e il bordo destro della piastra anteriore sollevandola in modo tale da staccarla dai ganci.

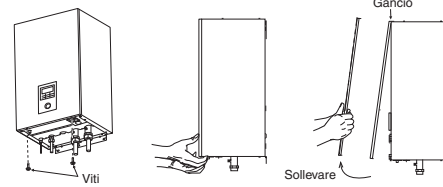

### Fase 2: Aprire il coperchio della scheda di controllo

Seguire le fasi di seguito per aprire il coperchio della scheda di controllo. Prima di aprire il coperchio della scheda di controllo dell'unità interna, togliere sempre l'alimentazione di corrente (cioè l'alimentazione elettrica dell'unità interna, del riscaldatore e del bollitore).

1. Rimuovere le 6 viti di montaggio sul coperchio della scheda di controllo.
2. Far oscillare il coperchio della scheda di controllo sul lato destro.

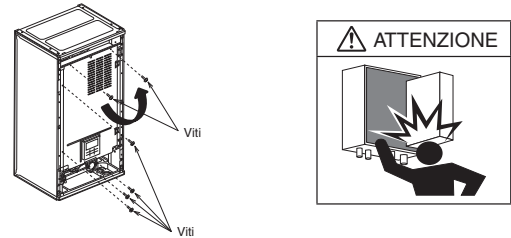

### Fase 3: Installazione della PCB opzionale sulla Scheda di controllo

1. Facendo riferimento alle figure di seguito, stringere il Fermacavi 4 e il Fermacavi 5 sulla scheda di controllo con le vite 6.
2. Fissare lo Spaziatore 2 e lo Spaziatore 3 sulla Scheda di controllo. Quindi fissare e spingere per agganciare la PCB opzionale sullo Spaziatore 2 e sullo Spaziatore 3.

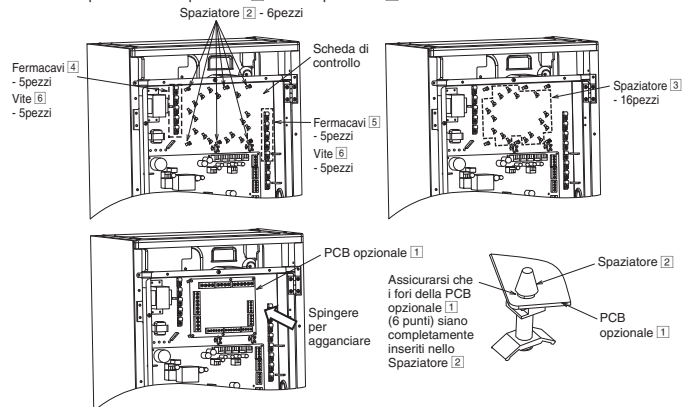

### Fase 4: Collegamento dei fili della PCB opzionale alla PCB principale

1. Collegare i fili da ACN (WHT) & ACL (BLK) (dalla PCB opzionale 1) a CN-PWR (BLK) (dalla PCB principale).
2. Collegare i fili da CN-COMM (YLW) (dalla PCB opzionale 1) a CN-CNT (WHT) (dalla PCB principale).
3. Collegare i fili da CN-PWR202 (YLW) (dalla PCB opzionale 1) a CN-PWR2 (BLU) (dalla PCB principale).
4. Collegare i fili da CN-PWR204 (YLW) (dalla PCB opzionale 1) a CN-PWR4 (BLK) (dalla PCB principale).
5. Collegare i fili da DCN (BLU) & DCP (RED) (dalla PCB opzionale 1) a CN-PWR3 (GRN) (dalla PCB principale).
6. Fare in modo che tutti i collegamenti siano installati in modo sicuro.
7. Guidare tutti i fili come mostrato nelle figure di seguito.

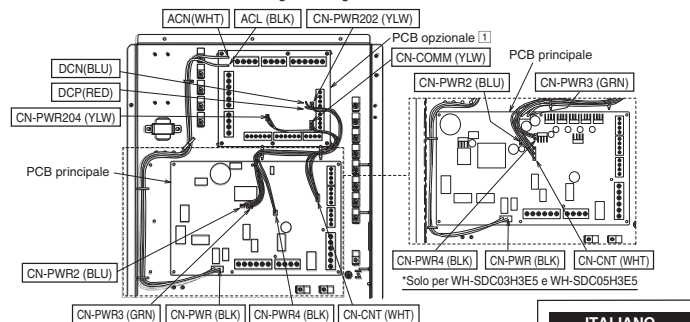

\*Solo per WH-SDC03H3E5 e WH-SDC05H3E5

ITALIANO

## Installatiehandleiding optionele PCB

### VEILIGHEIDSMATREGELEN

- Lees aandachtig de volgende "VEILIGHEIDSMATREGELEN" voordat u het toestel installeert.
- De elektra dient te worden aangelegd door een erkende elektricien.
- De genoemde maatregelen dienen in acht te worden genomen, daar deze belangrijk zijn in verband met de veiligheid. De betekenis van de gebruikte symbolen wordt hieronder gegeven. Onjuiste installatie als gevolg van niet opvolgen van de instructies kan letsel of schade veroorzaken, de ernst daarvan wordt aangeduid met de volgende symbolen.

	<b>WAARSCHUWING</b>	Dit symbool geeft de mogelijkheid aan van een ongeval met dodelijk afloop of ernstig letsel.
	<b>VOORZICHTIG</b>	Dit symbool geeft de mogelijkheid aan van letsel of beschadiging van eigendommen.

De te volgen maatregelen zijn aangeduid met de volgende symbolen:

	Symbool met een witte achtergrond verwijst naar een VERBODEN handeling.
	Symbool met een donkere achtergrond verwijst naar een handeling die moet worden uitgevoerd.

- Voer na installatie een test uit om te bevestigen dat zich geen onregelmatigheden voordoen. Leg vervolgens de werking, de verzorging en onderhoud uit aan de gebruiker, zoals aangegeven in de handleiding. Herinner de gebruiker eraan de gebruiksaanwijzingen te bewaren voor verdere referentie.

### WAARSCHUWING

- Schakel alle voedingen uit, voordat de optionele PCB wordt geïnstalleerd en aangesloten. Anders kan dit elektrische schokken veroorzaken.
- Laat deze installatie uitvoeren door een erkende dealer of installateur. Een foutieve installatie kan elektrische schokken of brand veroorzaken.
- Volg deze installatiehandleiding exact bij de uitvoering van de installatie. Een foutieve installatie kan elektrische schokken of brand veroorzaken.
- Gebruik voor de installatie de bijgeleverde hulpstukken en gespecificeerde onderdelen. Anders kan dit elektrische schokken of brand veroorzaken.
- De elektrische installatie moet uitgevoerd zijn volgens de lokale nationale bedragsnormen en voorschriften en deze installatiehandleiding. Anders kan dit elektrische schokken of brand veroorzaken.
- De draden dienen zodanig te worden aangebracht dat de afdekking van het regelpaneel goed sluit. Als de afdekplaat van het regelpaneel niet goed is bevestigd, kan dit brand of een elektrische schok veroorzaken.
- Wijzig de lengte van de draden van de optionele PCB niet. Anders kan dit een abnormale werking, elektrische schokken of brand veroorzaken.
- Raak de optionele PCB niet aan als de stroomvoorziening is ingeschakeld. Toevallige aanraking van de optionele PCB kan elektrische schokken veroorzaken.

### Bijgeleverd hulpstuk

Nr.	Toebehoren	Aant.	Nr.	Toebehoren	Aant.
1	Optionele PCB (CZ-NS4P)	1	4	Houder	5
2	Afstandhouder	6	5	Houder	5
3	Afstandhouder	16	6	Schroef	10

### Elektrisch circuit

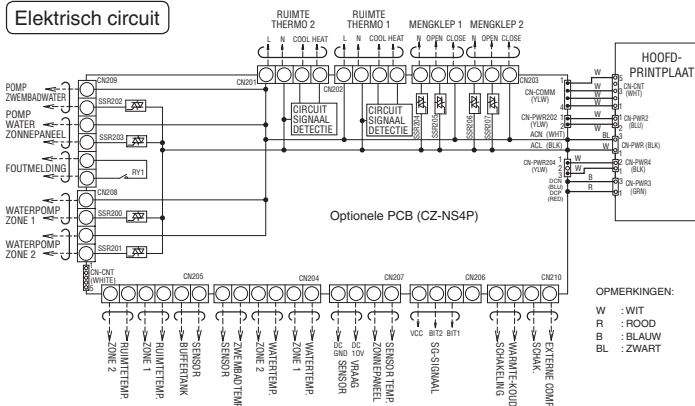

### Watercircuit en systeeminstallatie

- De functies hieronder zijn beschikbaar via de aansluiting van het optionele PCB (CZ-NS4P) op de hoofdprintplaat.
  - 2-zone besturing
  - Zwembad
  - Buffertank
  - Zonnepanelen
  - Uitgang voor externe foutmelding
  - Vraagbesturing
  - Gereed voor Smart Grid
  - Stop de compressor via een externe compressor schakeling
  - Schakeling van verwarming en koeling via een externe warmte-koude schakeling
- Zie de installatiehandleiding van de binnenuit voor details van de installatie van het watercircuit en details van de systeeminstellingen.

### Aanbevolen specificaties van toebehoren voor levering derden

i	Ruimtethermostaat	Bedraad	PAW-A2W-RTWIRED	230 VAC	-
ii	Mengklep	Draadloos	PAW-A2W-RTWIRESLESS	230 VAC	Caleffi
iii	Pomp	-	Yonos 25/6	230 VAC	Wilco
iv	Sensor buffertank	-	PAW-A2W-TSBU	-	-
v	Sensor waterzone	-	PAW-A2W-TSHT	-	-
vi	Sensor ruimtezone	-	PAW-A2W-TSRT	-	-
vii	Sensor zonnepanelen	-	PAW-A2W-TSSO	-	-

### Installatie optionele PCB

Voordat u de optionele PCB installeert, moeten onderstaande stappen uitgevoerd worden om de buitenbeplating te verwijderen.

### WAARSCHUWING

Zorg ervoor dat de stroomvoorzieningen uitgeschakeld zijn (dat wil zeggen, voeding binnen, voeding verwarming en voeding boiler tank) voordat u de onderstaande stappen neemt, zodat elektrische schokken, enz. worden vermeden.

#### Stap 1: Verwijder de frontplaat van de behuizing

- Neem de volgende stappen voor het afnemen van de voorplaat. Voordat u de voorplaat van de binnenuit verwijdert moet u altijd de stroomvoorziening geheel uitschakelen (dat wil zeggen, voeding binnenuit, voeding verwarming en voeding tankunit).
- Verwijder de 2 montageschroeven die zich aan de onderzijde van de voorplaat bevinden.
  - Trek voorzichtig het onderste gedeelte van de voorplaat naar u toe en verwijder de voorplaat van de haken links en rechts.
  - Houd de voorplaat vast aan de linkerrand en de rechterrand en til de voorplaat van de haken.

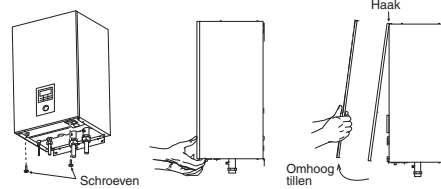

#### Stap 2: Open de afdekplaat van het regelpaneel

- Volg de onderstaande stappen om de afdekplaat van het regelpaneel te openen. Voordat u de afdekplaat van het regelpaneel van de binnenuit verwijdert moet u altijd alle stroomvoorzieningen uitschakelen (dat wil zeggen, voeding binnenuit, voeding verwarming en voeding tankunit).
- Verwijder de 6 bevestigingsschroeven van de afdekplaat van het regelpaneel.
  - Draai de afdekplaat van het regelpaneel naar de rechterkant.

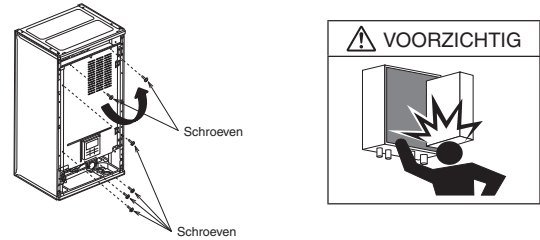

#### Stap 3: Installeer de optionele PCB op het regelpaneel

- Zie de afbeeldingen hieronder, bevestig houder 4 en houder 5 op het regelpaneel met schroef 6.
- Bevestig afstandhouder 2 en afstandhouder 3 op het regelpaneel. Bevestig dan de optionele PCB door deze op afstandhouder 2 en afstandhouder 3 te drukken.

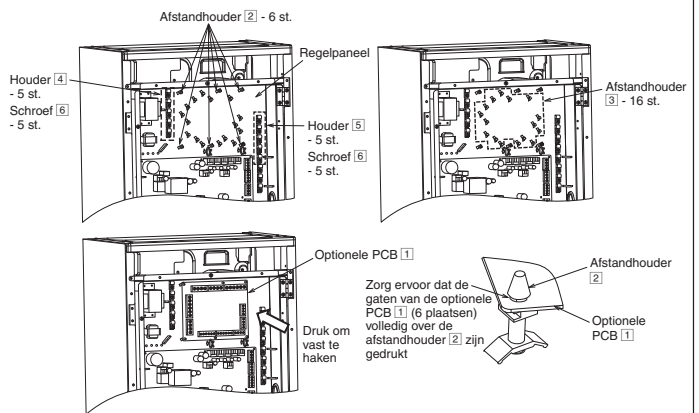

#### Stap 4: Sluit de draden van de optionele PCB aan op de hoofdprintplaat

- Sluit de draden van ACN (WHT) & ACL (BLK) (van optionele PCB 1) aan op CN-PWR (BLK) (op hoofdprintplaat).
- Sluit de draden van CN-COMM (YLV) (van optionele PCB 1) aan op CN-CNT (WHT) (op hoofdprintplaat).
- Sluit de draden van CN-PWR202 (YLV) (van optionele PCB 1) aan op CN-PWR2 (BLU) (op hoofdprintplaat).
- Sluit de draden van CN-PWR204 (YLV) (van optionele PCB 1) aan op CN-PWR4 (BLK) (op hoofdprintplaat).
- Sluit de draden van DCN (BLU) & DCP (RED) (van optionele PCB 1) aan op CN-PWR3 (GRN) (op hoofdprintplaat).
- Zorg ervoor dat alle aansluitingen goed vast zitten.
- Geleid en bevestig de draden zoals in de afbeelding hieronder aangegeven.

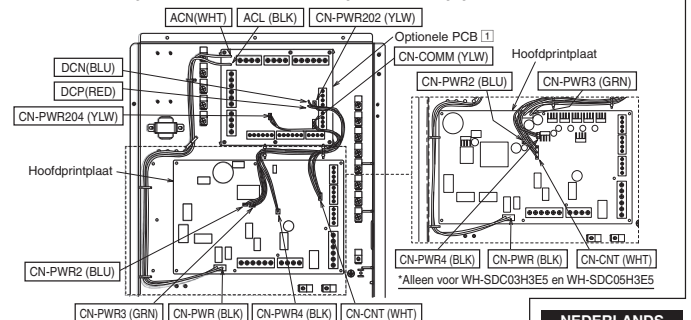

## Instrukcja montażu opcjonalnej płyty głównej

### ZASADY BEZPIECZEŃSTWA

- Przed montażem należy uważnie przeczytać poniższe „ZASADY BEZPIECZEŃSTWA”.
- Prace elektryczne muszą być wykonywane przez elektryka z uprawnieniami.
- Należy przestrzegać podanych tutaj zasad, ponieważ są one związane z bezpieczeństwem. Znaczenie poszczególnych oznaczeń opisano poniżej. Nieprawidłowy montaż na skutek zignorowania któreś z instrukcji może skutkować obrażeniami lub uszkodzeniami, a waga danej instrukcji jest oznaczona w następujący sposób.

	<b>OSTRZEŻENIE</b>	To oznaczenie wskazuje ryzyko śmierci lub poważnych obrażeń.
	<b>PRZESTROGA</b>	To oznaczenie wskazuje ryzyko obrażeń lub uszkodzenia mienia.

Do oznaczania obowiązujących zasad stosowane są symbole:

	Symbol z białym tłem oznacza ZAKAZ danego działania.
	Symbol z ciemnym tłem oznacza nakaz danego działania.

- Po montażu należy wykonać uruchomienie próbne, aby się upewnić, że nie występują żadne nieprawidłowości. Następnie należy przedstawić użytkownikowi zasady obsługi, konserwacji i serwisowania podane w instrukcjach. Należy również przypomnieć klientowi o konieczności zachowania instrukcji obsługi do użytku w przyszłości.

### OSTRZEŻENIE

- Należy wyłączyć zasilanie przed zamontowaniem i podłączeniem opcjonalnej płyty głównej. W przeciwnym razie może dojść do porażenia prądem elektrycznym lub pożaru.
- Montaż należy zlecić autoryzowanemu dealerowi lub specjalście. Wadliwy montaż może doprowadzić do porażenia prądem elektrycznym lub pożaru.
- Należy ściśle przestrzegać instrukcji montażu podczas wykonywania prac montażowych. Wadliwy montaż może doprowadzić do porażenia prądem elektrycznym lub pożaru.
- Podczas montażu należy używać dołączonych akcesoriów i wskazanych części. W przeciwnym razie może dojść do porażenia prądem elektrycznym lub pożaru.
- W przypadku prac elektrycznych należy przestrzegać krajowych norm i przepisów dotyczących okablowania oraz niniejszych instrukcji montażu. W przeciwnym razie może dojść do porażenia prądem elektrycznym lub pożaru.
- Poprowadzone przewody muszą być ułożone prawidłowo, aby możliwe było właściwe przymocowanie pokrywy płyty sterującej. Jeśli pokrywa płyty sterującej nie będzie właściwie przymocowana, może to doprowadzić do porażenia prądem elektrycznym lub pożaru.
- Zabrania się modyfikowania długości przewodów opcjonalnej płyty głównej. W przeciwnym razie może dojść do nieprawidłowego działania, porażenia prądem elektrycznym lub pożaru.
- Nie wolno dotykać opcjonalnej płyty głównej po włączeniu zasilania. Przykładowe dotknięcie opcjonalnej płyty głównej doprowadzi do porażenia prądem elektrycznym.

### Załączone wyposażenie

Nr	Część	Ilość	Nr	Część	Ilość
1	Opcjonalna płyta gł. (CZ-NS4P)	1	4	Uchwyt	5
			5	Uchwyt	5
2	Przekładka	6	6	Śruba	10
3	Przekładka	16			

### Obwód elektryczny

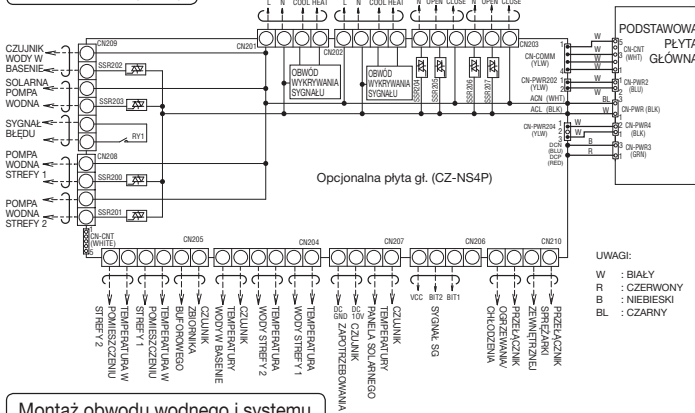

### Montaż obwodu wodnego i systemu

- Poniższe funkcje są dostępne po podłączeniu opcjonalnej płyty głównej (CZ-NS4P) do podstawowej płyty głównej.
  - Sterowanie 2-strefowe
  - Basen
  - Zb. bufor
  - Solary
  - Wyjście zewnętrznego sygnału błędu
  - Kontrola zapotrz.
  - SG ready
  - Sprężarkę należy zatrzymać przy użyciu przelącznika sprężarki zewnętrznej
  - Ogrzewanie i chłodzenie należy przelączać przy użyciu przelącznika Ogrzewanie-Chłodzenie
- Szczegółowe informacje na temat montażu obwodu wodnego i konfiguracji systemu znajdują się w instrukcji montażu jednostki wewnętrznej.

### Zalecane specyfikacje akcesoriów dostępnych na miejscu

i	Termostat pokojowy	Przewodowy	PAW-A2W-RTWIRED	AC230V	-
ii	Zawór mieszający	Bezprzewodowy	PAW-A2W-RTWIREDLESS	AC230V	Caleffi
iii	Pompa	-	Yonos 25/6	AC230V	Wilfo
iv	Czujnik zbiornika buforowego	-	PAW-A2W-TSBU	-	-
v	Czujnik strefy wody	-	PAW-A2W-TSCH	-	-
vi	Czujnik strefy pomieszczenia	-	PAW-A2W-TSRT	-	-
vii	Czujnik paneli solarnych	-	PAW-A2W-TSSO	-	-

### Montaż opcjonalnej płyty głównej

Przed montażem opcjonalnej płyty głównej należy zdemontować zewnętrzną obudowę, wykonując poniższe kroki.

### OSTRZEŻENIE

Przed wykonaniem poniższych kroków należy odłączyć wszelkie źródła zasilania (tj. zasilanie jednostki wewnętrznej, zasilanie grzałki, zasilanie zbiornika ogrzewacza przepływowego) w celu uniknięcia porażenia prądem elektrycznym itp.

### Krok 1: Demontaż przedniej płyty skrzynki

Należy wykonać poniższe kroki, aby zdjąć przednią płytę. Przed zdjęciem przedniej płyty z jednostki wewnętrznej należy zawsze wyłączyć całe zasilanie (tj. zasilanie jednostki wewnętrznej, zasilanie grzałki i zasilanie jednostki zbiornika).

- Odkręcić 2 śruby montażowe znajdujące się na spodzie przedniej płyty.
- Delikatnie pociągnąć dolną część płyty przedniej do siebie, aby zdjąć przednią płytę z lewego i prawego zaczeplu.
- Przytrzymać lewą i prawą krawędź płyty przedniej, aby unieść płytę przednią z zaczeplów.

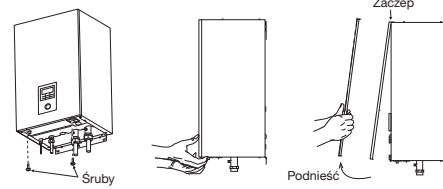

### Krok 2: Otwórz pokrywę płyty sterującej

Należy wykonać poniższe kroki, aby otworzyć pokrywę płyty sterującej. Przed otwarciem pokrywy płyty sterującej jednostki wewnętrznej należy zawsze wyłączyć całe zasilanie (tj. zasilanie jednostki wewnętrznej, zasilanie grzałki i zasilanie jednostki zbiornika).

- Odkręcić 6 śrub mocujących z pokrywy płyty sterującej.
- Wychylić pokrywę płyty sterującej w prawą stronę.

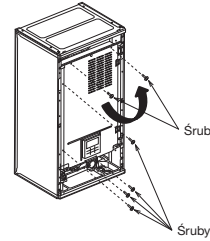

### Krok 3: Montaż opcjonalnej płyty głównej 1 na płycie sterującej

- Należy zapoznać się z poniższymi ilustracjami, dokręcić uchwyt 4 i uchwyt 5 na płycie sterującej za pomocą śruby 6.
- Zamocować przekładkę 2 i przekładkę 3 na płycie sterującej. Następnie zamocować i popchnąć, aby zaczeplić opcjonalną płytę główną o przekładkę 2 i przekładkę 3.

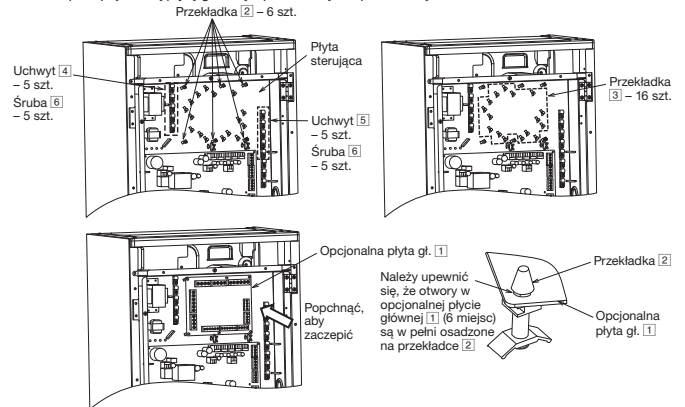

### Krok 4: Podłączenie przewodów opcjonalnej płyty głównej 1 do podstawowej płyty głównej

- Podłączyć przewody od ACN (WHT) i ACL (BLK) (z opcjonalnej płyty głównej 1) do CN-PWR (BLK) (z podstawowej płyty głównej).
- Podłączyć przewody od CN-COMM (YLV) (z opcjonalnej płyty głównej 1) do CN-CNT (WHT) (z podstawowej płyty głównej).
- Podłączyć przewody od CN-PWR202 (YLV) (z opcjonalnej płyty głównej 1) do CN-PWR2 (BLU) (z podstawowej płyty głównej).
- Podłączyć przewody od CN-PWR204 (YLV) (z opcjonalnej płyty głównej 1) do CN-PWR4 (BLK) (z podstawowej płyty głównej).
- Podłączyć przewody od DCP (RED) i CN-PWR3 (GRN) (z opcjonalnej płyty głównej 1) do CN-PWR3 (GRN) (z podstawowej płyty głównej).
- Należy upewnić się, że wszystkie połączenia są dobrze zamocowane.
- Wszystkie przewody należy poprowadzić w sposób przedstawiony na poniższych ilustracjach.

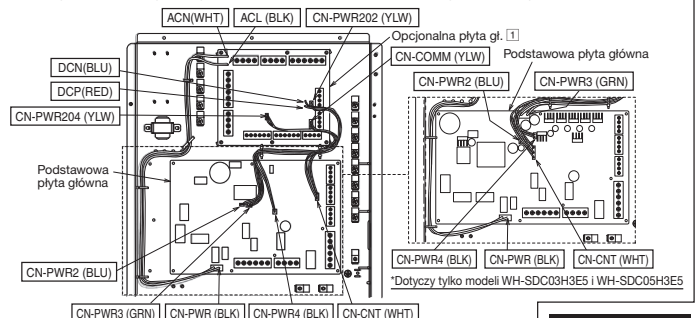

## Εγχειρίδιο Εγκατάστασης Προαιρετικού PCB

### ΠΡΟΦΥΛΑΞΕΙΣ ΑΣΦΑΛΕΙΑΣ

- Διαβάστε προσεκτικά τις ακόλουθες "ΠΡΟΦΥΛΑΞΕΙΣ ΑΣΦΑΛΕΙΑΣ" πριν από την εγκατάσταση.
- Οι ηλεκτρικές εργασίες πρέπει να πραγματοποιούνται από αδειούχο ηλεκτρολόγο.
- Πρέπει να ακολουθείτε τις προειδοποιήσεις που υπάρχουν εδώ γιατί το σημαντικό περιεχόμενο του έχει σχέση με την ασφάλεια. Η σημασία κάθε χρησιμοποιούμενης ένδειξης είναι όπως φαίνεται παρακάτω. Η εσφαλμένη εγκατάσταση λόγω παράβλεψης των οδηγιών θα προκαλέσει τραυματισμούς ή ζημιές, ή σοβαρότητα των οποίων ταζινόμεται με βάση τις παρακάτω ενδείξεις.

	<b>ΠΡΟΕΙΔΟΠΟΙΗΣΗ</b>	Αυτή η ένδειξη υποδηλώνει την πιθανότητα πρόκλησης θανάτου ή σοβαρού τραυματισμού.
	<b>ΠΡΟΣΟΧΗ</b>	Αυτή η ένδειξη υποδηλώνει την πιθανότητα πρόκλησης τραυματισμού ή υλικής ζημιάς μόνο.

Οι οδηγίες που πρέπει να ακολουθήσετε κατατάσσονται σύμφωνα με τα σύμβολα:

	Σύμβολο με άσπρο φόντο που δηλώνει ότι ΔΕΝ ΕΠΙΤΡΕΠΕΤΑΙ η ενέργεια.
	Σύμβολο με σκούρο φόντο που δηλώνει ότι πρέπει να γίνει η ενέργεια.

- Κάντε μια δοκιμαστική λειτουργία, για να βεβαιωθείτε ότι δεν θα συμβεί κάποια ανωμαλία μετά την εγκατάσταση. Στη συνέχεια, εξήγηστε στο χρήστη τη λειτουργία, τη φροντίδα και τη συντήρηση, όπως αναφέρονται στις οδηγίες. Παρακαλείστε να υπενθυμίσετε στον πελάτη να κρατήσει τις οδηγίες χρήσης για μελλοντική αναφορά.

### ΠΡΟΕΙΔΟΠΟΙΗΣΗ

- 1) Βεβαιωθείτε ότι έχετε κλείσει τον κεντρικό διακόπτη τροφοδοσίας πριν εγκαταστήσετε και συνδέσετε το Προαιρετικό PCB. Αλλιώς, θα προκληθεί ηλεκτροπληξία.
- 2) Ζητήστε από τον εξουσιοδοτημένο αντιπρόσωπο ή κάποιον ειδικό να κάνει την εγκατάσταση. Αν η εγκατάσταση είναι ελαττωματική, μπορεί να προκληθεί ηλεκτροπληξία ή πυρκαγιά.
- 3) Ακολουθήστε επακριβώς αυτές τις οδηγίες εγκατάστασης όταν πραγματοποιείτε εργασίες εγκατάστασης. Αν η εγκατάσταση είναι ελαττωματική, μπορεί να προκληθεί ηλεκτροπληξία ή πυρκαγιά.
- 4) Χρησιμοποιήστε τα παρεχόμενα εξαρτήματα και τα εγκατεκρίμενα ανταλλακτικά για την εγκατάσταση. Διαφορετικά, μπορεί να προκληθεί πυρκαγιά ή ηλεκτροπληξία.
- 5) Για την ηλεκτρική εργασία ακολουθήστε το εθνικό πρότυπο καλωδίωσης, τις εθνικές ρυθμιστικές διαδικασίες και αυτές τις οδηγίες εγκατάστασης. Διαφορετικά, μπορεί να προκληθεί πυρκαγιά ή ηλεκτροπληξία.
- 6) Η δρομολόγηση των καλωδίων θα πρέπει ρυθμιστεί σωστά έτσι ώστε να στερεωθεί σωστά το κάλυμμα του πίνακα ελέγχου. Αν το κάλυμμα του πίνακα ελέγχου δεν είναι στερεωμένο καλά, θα προκληθεί ηλεκτροπληξία ή πυρκαγιά.
- 7) Μην τροποποιείτε το μήκος των ηλεκτρικών συρμάτων του Προαιρετικού PCB. Διαφορετικά, μπορεί να προκληθεί δυσλειτουργία, ηλεκτροπληξία ή πυρκαγιά.
- 8) Μην αγγίζετε το Προαιρετικό PCB αφού ανοίξετε τον κεντρικό διακόπτη τροφοδοσίας. Η τυχαία επαφή με το Προαιρετικό PCB θα προκαλέσει ηλεκτροπληξία.

### Συνδεδεμένα εξαρτήματα

Αριθ. Εξαρτήματος	Ποσότητα	Αριθ. Εξαρτήματος	Ποσότητα
1 Προαιρετικό PCB (CZ-NS4P)	1	4 Βάση στήριξης	5
2 Δακτύλιος Απόστασης	6	5 Βάση στήριξης	5
3 Δακτύλιος Απόστασης	16	6 βίδα	10

### Ηλεκτρικό κύκλωμα

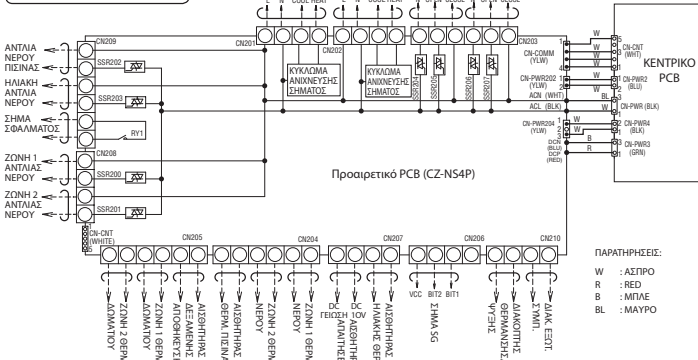

### Εγκατάσταση κυκλώματος νερού και συστήματος

1. Οι παρακάτω λειτουργίες είναι διαθέσιμες μέσω της σύνδεσης του Προαιρετικού PCB (CZ-NS4P) με το Κεντρικό PCB.
  - Έλεγχος 2 ζωνών
  - Πισίνα
  - Δεξαμενή αποθήκευσης
  - Ηλιακός
  - Έξοδος σήματος εξωτερικού σφάλματος
  - Έλεγχος απατήσεων
  - SG ετοιμο
  - Διακοπή συμπίεστη μέσω διακόπτη εξωτερικού συμπίεστη
  - Εναλλαγή θέρμανσης και ψύξης μέσω εξωτερικού διακόπτη Θέρμανσης-Ψύξης
2. Ανατρέξτε στο εγχειρίδιο εγκατάστασης της Εσωτερικής Μονάδας για τις λεπτομέρειες εγκατάστασης του κυκλώματος νερού και τις λεπτομέρειες ρύθμισης του συστήματος.

### Προτεινόμενες προδιαγραφές για την κατά τόπον προμήθεια εξαρτημάτων

i	Θερμοστάτης δωματίου	Ενοσύρματος	PAW-A2W-RTWIRED	AC230V	-
ii	Βαλβίδα μίξης	Ασύρματος	PAW-A2W-RTWIREDLESS	AC230V	Caleffi
iii	Αντλία	-	167032	AC230V	Wilo
iv	Αισθητήρας δεξαμενής αποθήκευσης	-	Yonos 25/6	AC230V	-
v	Αισθητήρας νερού ζύσης	-	PAW-A2W-TSBU	-	-
vi	Αισθητήρας νερού ζύσης	-	PAW-A2W-TSHC	-	-
vii	Αισθητήρας δωματίου ζύσης	-	PAW-A2W-TSRT	-	-
viii	Αισθητήρας ηλιακού	-	PAW-A2W-TSSO	-	-

### Εγκατάσταση Προαιρετικού PCB

Πριν εγκαταστήσετε το Προαιρετικό PCB, πρέπει να κάνετε τα ακόλουθα βήματα για να αφαιρέσετε το εξωτερικό σασί.

### ΠΡΟΕΙΔΟΠΟΙΗΣΗ

Βεβαιωθείτε ότι απουσιάζει όλες τις τροφοδοσίες ρεύματος (δηλ. τροφοδοσία ρεύματος αντίληθς θέρμανσης, τροφοδοσία ρεύματος θερμαντήρα, τροφοδοσία ρεύματος δεξαμενής λέβητα) πριν εκτελέσετε τα παρακάτω βήματα για να αποφύγετε ηλεκτροπληξίες, κ.λπ.

### Βήμα 1: Αφαιρέστε την πρόσοψη περιβλήματος

- Ακολουθήστε τα παρακάτω βήματα για να αφαιρέσετε την πρόσοψη. Πριν αφαιρέσετε την πρόσοψη της εσωτερικής μονάδας, να απενεργοποιείτε πάντα όλες τις τροφοδοσίες ρεύματος (δηλ. παροχή ρεύματος εσωτερικής μονάδας, παροχή ρεύματος θερμαντήρα και παροχή ρεύματος μονάδας δεξαμενής).
1. Αφαιρέστε τις 2 βίδες στερέωσης που βρίσκονται στο κάτω μέρος της πρόσοψης.
  2. Τραβήξτε προσεκτικά το κάτω τμήμα της πρόσοψης προς το μέρος σας για να αφαιρέσετε την πρόσοψη από το αριστερό και το δεξί άκρο.
  3. Κρατήστε το αριστερό και το δεξί άκρο της πρόσοψης για να σηκώσετε την πρόσοψη από τα άγκιστρα.

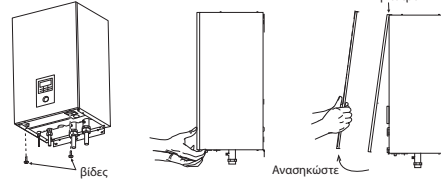

### Βήμα 2: Ανοίξτε το κάλυμμα του Πίνακα Ελέγχου

- Ακολουθήστε τα παρακάτω βήματα για να ανοίξετε το κάλυμμα του πίνακα ελέγχου. Πριν αφαιρέσετε το κάλυμμα του πίνακα ελέγχου της εσωτερικής μονάδας, να απενεργοποιείτε πάντα όλες τις παροχές ισχύος (δηλ. παροχή ισχύος εσωτερικής μονάδας, παροχή ισχύος θερμαντήρα και παροχή ισχύος Μονάδας Δεξαμενής).
1. Αφαιρέστε τις 6 βίδες τοποθέτησης από το κάλυμμα του πίνακα ελέγχου.
  2. Ανοίξτε το κάλυμμα του πίνακα ελέγχου προς τα δεξιά.

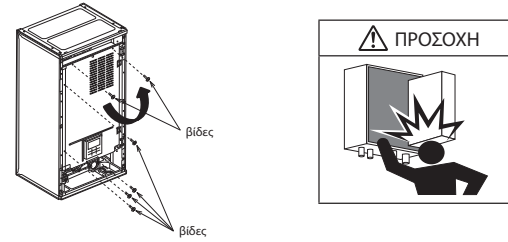

### Βήμα 3: Εγκατάσταση του Προαιρετικού PCB πάνω στον Πίνακα Ελέγχου

1. Ανατρέξτε στις παρακάτω εικόνες, σφίξτε τη Βάση στήριξης (4) και τη Βάση στήριξης (5) στον πίνακα ελέγχου με τη Βίδα (6).
2. Στερεώστε τον Δακτύλιο Απόστασης (2) και τον Δακτύλιο Απόστασης (3) στον πίνακα ελέγχου. Έπειτα, στερεώστε και πάλι για να αγκιστρώσετε το Προαιρετικό PCB στον Δακτύλιο Απόστασης (2) και τον Δακτύλιο Απόστασης (3).

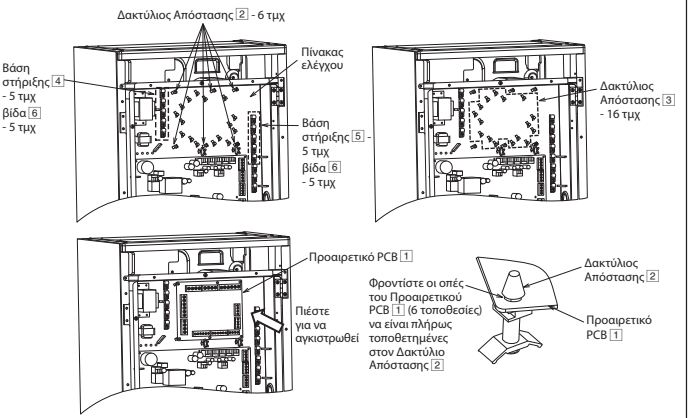

### Βήμα 4: Σύνδεση ηλεκτρικών συρμάτων Προαιρετικού PCB με το Κεντρικό PCB

1. Συνδέστε τα ηλεκτρικά σύρματα από το ACN (WHT) & ACL (BLK) (από το Προαιρετικό PCB 1) στο CN-PWR (BLK) (από το Κεντρικό PCB).
2. Συνδέστε τα ηλεκτρικά σύρματα από το CN-COMM (YLW) (από το Προαιρετικό PCB 1) στο CN-CNT (WHT) (από το Κεντρικό PCB).
3. Συνδέστε τα ηλεκτρικά σύρματα από το CN-PWR202 (YLW) (από το Προαιρετικό PCB 1) στο CN-PWR2 (BLU) (από το Κεντρικό PCB).
4. Συνδέστε τα ηλεκτρικά σύρματα από το CN-PWR204 (YLW) (από το Προαιρετικό PCB 1) στο CN-PWR4 (BLK) (από το Κεντρικό PCB).
5. Συνδέστε τα ηλεκτρικά σύρματα από το DCN (BLU) & DCP (RED) (από το Προαιρετικό PCB 1) στο CN-PWR3 (GRN) (από το Κεντρικό PCB).
6. Σιγουρευτείτε ότι όλες οι συνδέσεις είναι με ασφάλεια στερεωμένες.
7. Οδηγήστε όλα τα ηλεκτρικά σύρματα όπως φαίνεται στις παρακάτω εικόνες.

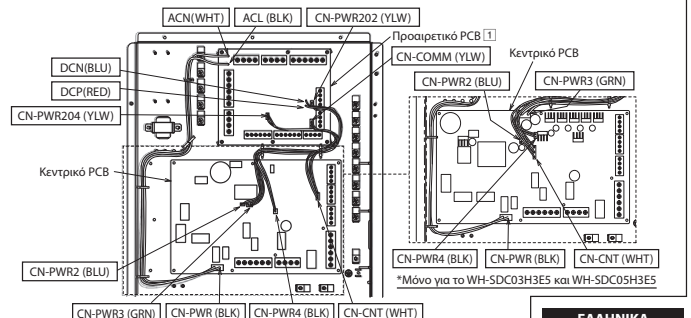

## Návod k instalaci volitelné řídicí desky

### BEZPEČNOSTNÍ OPATŘENÍ

- Před instalací si pečlivě přečtěte následující „BEZPEČNOSTNÍ OPATŘENÍ“.
- Elektrické práce musí provést licencovaný elektrikář.
- Zde uvedené body musí být dodrženy, protože tento důležitý obsah se týká bezpečnosti. Význam každého ukazatele viz níže. Nesprávná instalace z důvodu ignorování pokynů způsobí škodu nebo zranění a závažnost se klasifikuje dle následujících ukazatelů.

	<b>VAROVÁNÍ</b>	Toto upozornění ukazuje možnost způsobení smrti nebo vážného zranění.
	<b>POZOR</b>	Toto upozornění ukazuje možnost způsobení zranění nebo poškození zařízení.

Položky, které mají být dodrženy jsou označeny symboly:

	Symbol na bílém pozadí oznamuje, že používání položky je ZAKÁZÁNO.
	Symbol na černém pozadí oznamuje, že položka musí být provedena.

- Provedte zkušební provoz za účelem potvrzení, že po instalaci nedojde k žádné abnormalitě. Potom uživatele seznáme s provozem, péčí a údržbou, jak je uvedeno v pokynech. Upozorněte zákazníka, aby si návod k použití uschoval pro budoucí použití.

### VAROVÁNÍ

- Před instalací a připojováním volitelné řídicí desky nezapomeňte vypnout veškeré napájení. V opačném případě dojde k úrazu elektrickým proudem.
- K instalaci využijte autorizovaného prodejce nebo odborníka. Vadná instalace může vést k úrazu elektrickým proudem nebo k požáru.
- Při instalaci přísně dodržujte tento návod k instalaci. Vadná instalace může vést k úrazu elektrickým proudem nebo k požáru.
- Pro instalaci použijte dodané příslušenství a předepsané součásti. V opačném případě dojde k úrazu elektrickým proudem nebo k požáru.
- Při práci s elektrickými součástmi dodržujte místní a národní normy a předpisy a dodržujte tento návod k instalaci. V opačném případě dojde k úrazu elektrickým proudem nebo k požáru.
- Kabely musí být vedeny předepsaným způsobem, aby byl kryt řídicí desky správně připevněn. Pokud není kryt řídicí desky řádně připevněn, může dojít k požáru nebo úrazu elektrickým proudem.
- Neměňte délkou vodičů volitelné řídicí desky. Mohlo by to vést k abnormalitám ve funkci desky, k úrazu elektrickým proudem nebo k požáru.
- Jakmile se zapne napájení, nedotýkejte se volitelné řídicí desky. Náhodný kontakt s volitelnou řídicí deskou může způsobit úraz elektrickým proudem.

### Příložené příslušenství

Č.	Součást příslušenství	Mn.	Č.	Součást příslušenství	Mn.
1	Volitel. řídicí deska (CZ-NS4P) 	1	4	Držák 	5
			5	Držák 	5
2	Rozpěrka 	6	6	Šroub 	10
3	Rozpěrka 	16			

### Elektrický obvod

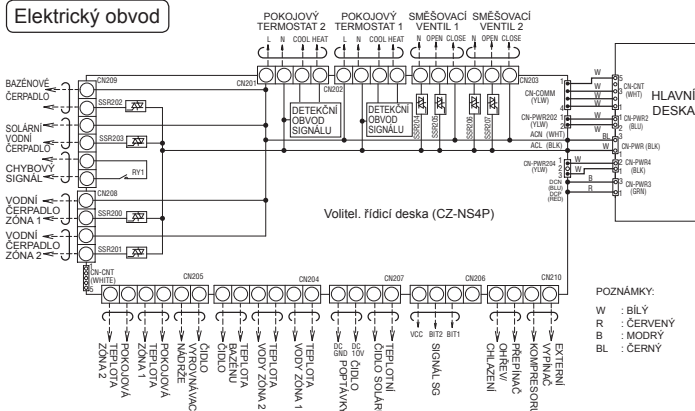

### Instalace vodního okruhu a systému

- Níže uvedené funkce jsou k dispozici v případě připojení volitelné řídicí desky (CZ-NS4P) ke hlavní řídicí desce.
  - 2-zónové ovládání
  - Bazén
  - Vyrov. nádrž
  - Sluneční
  - Výstup signálu externí chyby
  - Požadavek řízení
  - SG ready
  - Zastavte kompresor externím vypínačem kompresoru
  - Přepínání vytápění a chlazení externím přepínačem ohřev/chlazení
- Podrobnosti k instalaci vodního okruhu a nastavení systému najdete v návodu k instalaci vnitřní jednotky.

### Doporučené specifikace příslušenství od lokálního dodavatele

i	Pokojevý termostat	Drátový	PAW-A2W-RTWIRED	AC230V	-
ii <td>Směšovací ventil</td> <td>Bezdrátový</td> <td>PAW-A2W-RTWIRESLESS</td> <td>AC230V</td> <td>Caleffi</td>	Směšovací ventil	Bezdrátový	PAW-A2W-RTWIRESLESS	AC230V	Caleffi
iii <td>Cerpadlo</td> <td>-</td> <td>167032</td> <td>AC230V</td> <td>Wilco</td>	Cerpadlo	-	167032	AC230V	Wilco
iv <td>Čidlo vyrovnávací nádrže</td> <td>-</td> <td>Yonos 25/6</td> <td>AC230V</td> <td>-</td>	Čidlo vyrovnávací nádrže	-	Yonos 25/6	AC230V	-
v <td>Čidlo vodní zóny</td> <td>-</td> <td>PAW-A2W-TSBU</td> <td>-</td> <td>-</td>	Čidlo vodní zóny	-	PAW-A2W-TSBU	-	-
vi <td>Čidlo vnitřní zóny</td> <td>-</td> <td>PAW-A2W-TSHC</td> <td>-</td> <td>-</td>	Čidlo vnitřní zóny	-	PAW-A2W-TSHC	-	-
vii <td>Solární čidlo</td> <td>-</td> <td>PAW-A2W-TSRT</td> <td>-</td> <td>-</td>	Solární čidlo	-	PAW-A2W-TSRT	-	-
			PAW-A2W-TSSO	-	-

### Instalace volitelné řídicí desky

Před instalací volitelné řídicí desky je třeba vykonat následující kroky k odstranění vnějšího šasi.

### VAROVÁNÍ

Zajištěte, aby bylo před provedením následujících kroků vypnuto elektrické napájení (např. vnitřní elektrické napájení, elektrické napájení ohřivače, elektrické napájení zásobníku), aby nedošlo k zasažení elektrickým proudem atd.

### Krok 1: Demontáž přední desky skříňky

K odebrání předního štítku postupujte dle níže uvedených kroků. Před odebráním předního štítku vnitřní jednotky vždy vypněte veškeré napájení (tj. napájení vnitřní jednotky, napájení topení a napájení zásobníku).

- Odstraňte 2 montážní šrouby, které se nacházejí ve spodní části čelní desky.
- Jemně odtáhněte spodní část předního plechu, abyste ho sejmuli z levých a pravých háků.
- Přidržte levý a pravý okraj předního plechu a nadzvedněte ho z háků.

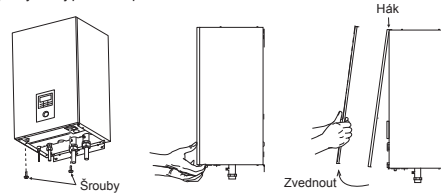

### Krok 2: Otevřete kryt řídicí desky

Postupujte podle následujících kroků a otevřete kryt řídicí desky. Před otevřením krytu řídicí desky vnitřní jednotky vždy vypněte veškeré napájení (tj. napájení vnitřní jednotky, napájení ohřivače a napájení zásobníku).

- Odstraňte 6 montážních šroubů na krytu řídicí desky.
- Otočte kryt řídicí desky na pravou stranu.

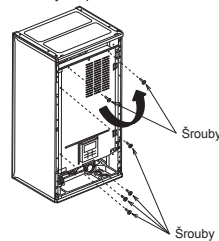

### Krok 3: Instalace volitelné řídicí desky na řídicí desku

- Podle níže uvedených obrázků utáhněte držák 4 a držák 5 na řídicí desce šroubem 6.
- Na řídicí desku nasadte rozpěrku 2 a rozpěrku 3. Poté připevněte a zaaretujte volitelnou řídicí desku k rozpěrce 2 a rozpěrce 3.

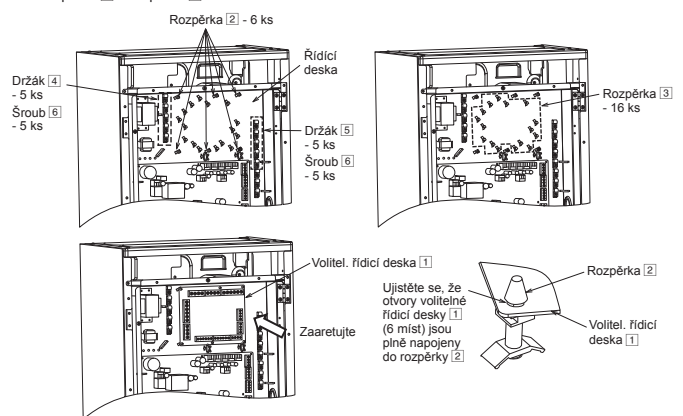

### Krok 4: Připojení vodičů z volitelné řídicí desky do hlavní řídicí desky

- Zapojte vodiče z ACN (WHT) & ACL (BLK) (z volitelné řídicí desky 1) do CN-PWR (BLK) (z hlavní řídicí desky).
- Zapojte vodiče z CN-COMM (YLW) (z volitelné řídicí desky 1) do CN-CNT (WHT) (z hlavní řídicí desky).
- Zapojte vodiče z CN-PWR202 (YLW) (z volitelné řídicí desky 1) do CN-PWR2 (BLU) (z hlavní řídicí desky).
- Zapojte vodiče z CN-PWR204 (YLW) (z volitelné řídicí desky 1) do CN-PWR4 (BLK) (z hlavní řídicí desky).
- Zapojte vodiče z DCN (BLU) & DCP (RED) (z volitelné řídicí desky 1) do CN-PWR3 (GRN) (z hlavní řídicí desky).
- Ujistěte se, zda jsou všechny spoje bezpečně upevněny.
- Veďte všechny vodiče podle níže uvedených obrázků.

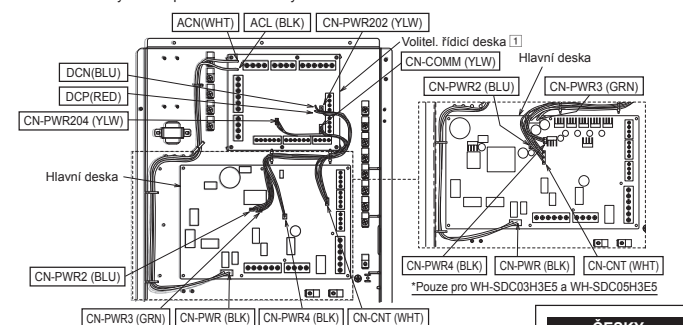

ČESKY

F616881

VYTÍŠTĚNO V MALAJSI

# Manuel d'installation de la carte optionnelle

## PRÉCAUTIONS DE SÉCURITÉ

- Avant d'installer ce climatiseur, veuillez lire attentivement les « PRÉCAUTIONS DE SÉCURITÉ » ci-dessous.
- Les travaux d'électricité doivent être exécutés par un électricien agréé.
- Les mises en garde énoncées ici doivent être respectées car il s'agit de questions de sécurité importantes. La signification des différents symboles utilisés est indiquée ci-dessous. Toute mauvaise installation due au non-respect des instructions peut engendrer blessures ou endommagement de biens, dont le degré est classifié comme suit.

	<b>AVERTISSEMENT</b>	Indique la possibilité de danger de mort ou de blessures graves.
	<b>ATTENTION</b>	Indique la possibilité de blessures ou d'endommagement de biens.

Les points à respecter sont classés à l'aide des symboles suivants :

	Ce symbole sur fond blanc indique les actions INTERDITES.
	Ce symbole sur fond blanc indique les actions qui doivent être effectuées.

- Effectuez un cycle de test pour vérifier que l'appareil fonctionne correctement après installation. Expliquez ensuite à l'utilisateur comment utiliser, entretenir et maintenir l'appareil conformément aux indications du mode d'emploi. Veuillez rappeler à l'utilisateur de conserver le mode d'emploi pour référence ultérieure.

## AVERTISSEMENT

- 1) Assurez-vous de couper toute l'alimentation électrique avant l'installation et le raccordement de la carte optionnelle. Sinon, vous risquez de subir un choc électrique.
- 2) Engagez un revendeur agréé ou un spécialiste pour réaliser l'installation. Une installation défectueuse peut entraîner un choc électrique ou un incendie.
- 3) Respectez strictement ces instructions d'installation pour réaliser le travail d'installation. Une installation défectueuse peut entraîner un choc électrique ou un incendie.
- 4) Veuillez utiliser les accessoires joints et les pièces spécifiées pour l'installation. Sinon, cela peut entraîner un choc électrique ou un incendie.
- 5) Pour l'installation électrique, veuillez respecter les normes et réglementations de câblage locales, ainsi que ces instructions d'installation. Sinon, cela peut entraîner un choc électrique ou un incendie.
- 6) La disposition des fils doit être telle que le couvercle de la carte de commande est fixé correctement. Si le couvercle de la carte de commande n'est pas fixé correctement, il y a risque de choc électrique ou d'incendie.
- 7) Ne modifiez pas la longueur des fils d'entrée de la carte optionnelle. Sinon, il y a risque de mauvais fonctionnement, de choc électrique ou d'incendie.
- 8) Ne touchez pas la carte optionnelle lorsque l'unité est sous tension. Un contact accidentel avec la carte optionnelle expose à un risque de choc électrique.

## Accessoires montés

No	Accessoire	Qté	No	Accessoire	Qté
1	Carte optionnelle (CZ-NS4P) 	1	4	Détendeur	5
			5	Détendeur	5
2	Entretoise 	6	6	Vis 	10
3	Entretoise 	16			

## Circuit électrique

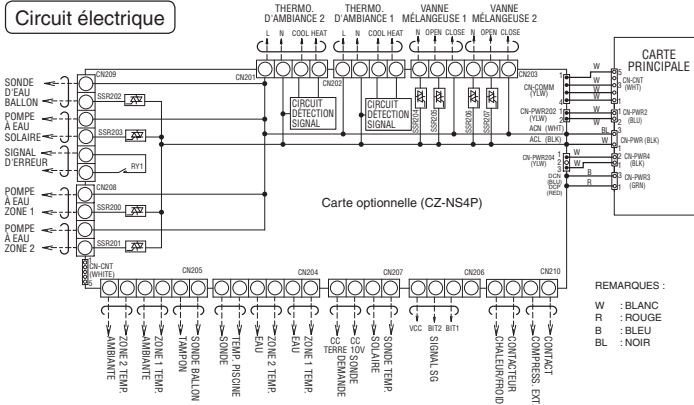

## Installation du circuit d'eau et du système

1. Les fonctions ci-dessous sont disponibles via la connexion de la carte optionnelle (CZ-NS4P) à la carte principale.
  - Contrôle de la zone 2
  - Piscine
  - Ballon tamp.
  - Solaire
  - Sortie du signal erreur externe
  - Contrôle demande
  - SG ready
  - Arrêt du compresseur avec le contacteur de compresseur externe
  - Commutation du chauffage et le refroidissement avec le contacteur chaleur/froid externe
2. Veuillez vous reporter au manuel d'installation de l'unité intérieure pour les détails de l'installation du circuit d'eau et les détails du paramétrage du système.

## Spécifications recommandées pour les accessoires fournis sur site

i	Thermostat d'ambiance	Filaire	PAW-A2W-RTWIRED	AC230V	-
ii	Vanne mélangeuse	-	167032	AC230V	Caleffi
iii	Circulateur	-	Yonos 25/6	AC230V	Wilo
iv	Sonde ballon tampon	-	PAW-A2W-TSBU	-	-
v	Sonde d'eau de zone	-	PAW-A2W-TSHC	-	-
vi	Sonde d'ambiance de zone	-	PAW-A2W-TSRT	-	-
vii	Sonde solaire	-	PAW-A2W-TSSO	-	-

## Installation de la carte optionnelle

Avant d'installer la carte optionnelle, suivez les étapes à mettre en œuvre ci-dessous pour retirer le châssis externe.

### AVERTISSEMENT

**Assurez-vous de couper toutes les alimentations électriques (c'est-à-dire l'alimentation électrique interne, l'alimentation du dispositif de chauffage, l'alimentation du ballon de la chaudière) avant de procéder aux phases suivantes, afin d'éviter tout choc électrique.**

### Etape 1 : Retrait de la plaque avant de l'armoire

Suivez les étapes ci-dessous pour retirer la plaque avant. Avant de retirer la plaque avant de l'unité intérieure, mettez toujours tous les systèmes d'alimentation hors tension (c.à.d. alimentation électrique de l'unité intérieure, alimentation du dispositif de chauffage et alimentation électrique le réservoir).

1. Retirez les 2 vis de montage situées au bas de la plaque avant.
2. Tirez doucement la partie inférieure de la plaque frontale vers vous pour la dégager des crochets de gauche et de droite.
3. Maintenez la bordure gauche et la bordure droite de la plaque avant pour la dégager des crochets.

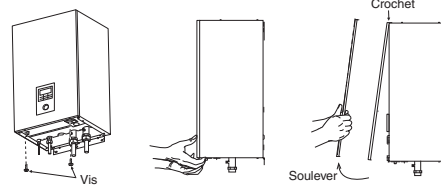

### Etape 2 : Ouvrez le couvercle de la carte de commande

Suivez les étapes ci-dessous pour ouvrir le couvercle de la carte de commande. Avant d'ouvrir le couvercle de la carte de commande de l'unité intérieure, mettez toujours tous les systèmes d'alimentation hors tension (c.à.d. alimentation électrique de l'unité intérieure, alimentation du dispositif de chauffage et alimentation électrique le réservoir).

1. Retirez les 6 vis de montage sur le couvercle du panneau de commande.
2. Basculez le couvercle de la carte de commande à droite.

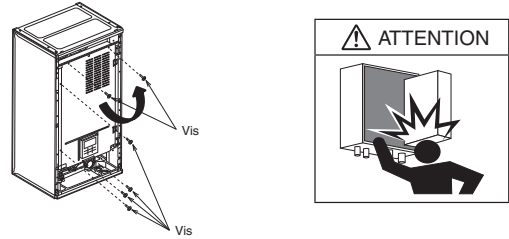

### Etape 3 : Installation de la carte optionnelle 1 sur la carte de commande

1. Reportez-vous aux figures ci-dessous, serrez le détendeur [4] et le détendeur [5] sur la carte de commande avec la vis [6].
2. Fixez les entretoises [2] et [3] sur la carte de commande. Puis fixez et poussez pour accrocher la carte optionnelle sur les entretoises [2] et [3].

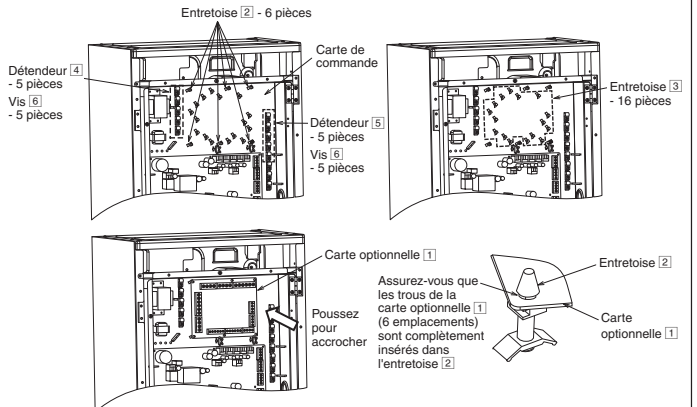

### Etape 4 : Connexion des fils de la carte optionnelle 1 à la carte principale

1. Raccordez les fils depuis l'ACN (WHT) et l'A'CL (BLK) (depuis la carte optionnelle [1]) à CN\_PWR (BLK) (depuis la carte principale).
2. Raccordez les fils depuis CN-COMM (YLW) (depuis la carte optionnelle [1]) à CN-CNT (WHT) (depuis la carte principale).
3. Raccordez les fils depuis CN-PWR202 (YLW) (depuis la carte optionnelle [1]) à CN-PWR2 (BLU) (depuis la carte principale).
4. Raccordez les fils depuis CN-PWR204 (YLW) (depuis la carte optionnelle [1]) à CN-PWR4 (BLK) (depuis la carte principale).
5. Raccordez les fils depuis DCN (BLU) & DCP (RED) (depuis la carte optionnelle [1]) à CN-PWR3 (GRN) (depuis la carte principale).
6. Assurez-vous que toutes les connexions sont bien fixées.
7. Guidez tous les fils comme illustré dans les figures ci-dessous.

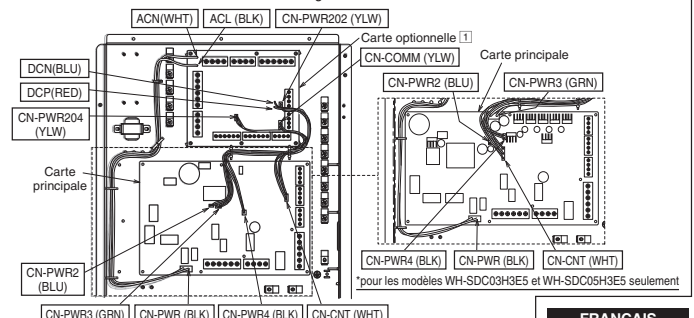



## Anleitung für die Installation der optionalen Platine

### SICHERHEITSHINWEISE

- Bitte lesen Sie die folgenden „SICHERHEITSHINWEISE“ vor der Inbetriebnahme sorgfältig durch.
- Elektroarbeiten müssen von einem ausgebildeten Elektriker durchgeführt werden.
- Die hierin verwendeten Warnhinweise müssen unbedingt befolgt werden, weil sie sicherheitsrelevant sind. Die Bedeutung der jeweiligen Hinweise wird nachfolgend beschrieben. Eine unsachgemäße Installation infolge Missachtung der Installationsanleitung kann zu Verletzungen oder Beschädigungen führen.

	<b>VORSICHT</b>	Dieser Hinweis deutet darauf hin, dass seine Nichtbeachtung zu schweren Verletzungen oder gar zum Tod führen kann.
	<b>ACHTUNG</b>	Dieser Hinweis deutet darauf hin, dass seine Nichtbeachtung zu Verletzungen oder zu Beschädigungen führen kann.

Bei den folgenden Symbolen handelt es sich um Verbote bzw. Gebote:

	Dieses Symbol auf weißem Grund weist darauf hin, dass eine bestimmte Tätigkeit NICHT durchgeführt werden darf.
	Diese Symbole auf dunklem Grund weisen darauf hin, dass eine bestimmte Tätigkeit durchgeführt werden muss.

- Führen Sie einen Testbetrieb durch, um sicherzustellen, dass nach der Installation keine Fehlfunktionen auftreten. Danach ist dem Benutzer entsprechend der Bedienungsanleitung die Bedienung, Pflege und Wartung zu erläutern. Außerdem ist der Benutzer darauf hinzuweisen, dass er die Bedienungsanleitung aufbewahren soll.

### VORSICHT

- 1) Stellen Sie sicher, dass jegliche Stromversorgung abgeschaltet ist, bevor Sie die optionale Platine verbinden und installieren. Andernfalls wird es zu einem elektrischen Schlag.
- 2) Die Installation muss von einem Fachhändler bzw. Fachinstallateur ausgeführt werden. Eine fehlerhafte Installation kann elektrischen Schock oder Feuer auslösen.
- 3) Folgen Sie den Installationsanweisungen genau, während Sie die Installation durchführen. Eine fehlerhafte Installation kann elektrischen Schock oder Feuer auslösen.
- 4) Verwenden Sie die beiliegenden Zubehörteile sowie die beschriebenen Teile für die Installation, weil sonst elektrische Schläge oder ein Brand die Folge sein können.
- 5) Folgen Sie bei elektrischen Arbeiten den nationalen Normen für Verkabelung und dieser Installationsanweisung. Andernfalls besteht die Gefahr elektrischer Schocks und Feuer.
- 6) Die Leitungen müssen ordnungsgemäß geführt werden, damit die Abdeckung des Anschlusskastens korrekt befestigt wird. Wenn die Abdeckung des Anschlusskastens nicht korrekt fixiert ist, kann dies zu elektrischen Schlägen oder Feuer führen.
- 7) Ändern Sie die Länge der Hauptkabel der optionalen Platine nicht. Dies kann anomalen Betrieb, elektrischen Schock oder Feuer verursachen.
- 8) Berühren Sie die optionale Platine nicht, wenn die Stromversorgung eingeschaltet ist. Ungewollter Kontakt mit der optionalen Platine führt zu elektrischem Schock.

### Beiliegende Teile

Nr.	Teil	Anzahl	Nr.	Teil	Anzahl
1	Optionale Platine (CZ-NS4P)	1	4	Halterung	5
			5	Halterung	5
2	Abstandhalter	6	6	Schraube	10
3	Abstandhalter	16			

### Schaltkreis

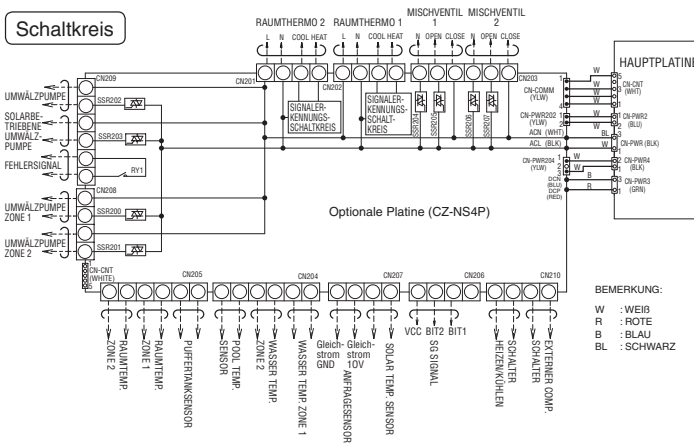

### Installation des Wasserkreislaufs und des Systems

1. Die Funktionen unten sind über die Verbindung der optionalen Platine (CZ-NS4P) zur Hauptplatine verfügbar.
  - Regelung von System mit 2 Heizkreisen
  - Schwimmbad
  - Pufferspeicher
  - Solarbetrieb
  - Externer Störmeldungsausgang
  - Leistungssteuerung
  - SG ready-Steuerung
  - Stoppen Sie den Verdichter mit dem externen Verdichter-Schalter.
  - Wechseln Sie von Heizern auf Kühlen mit dem externen Schalter Kühlen/Heizen.
2. Bitte sehen Sie für die Installation des Wasserkreislaufs und die Details des System-Setups in der Anleitung der Indoor Unit nach.

### Empfohlene Spezifikationen des bauseitigen Zubehörs

i	Raumthermostat	Verkabelt	PAW-A2W-RTWIRED	AC230V	-
ii	Mischventil	Kabellos	PAW-A2W-RTWIREDLESS	AC230V	Caleffi
iii	Pumpe	-	167032	AC230V	-
iv	Temperaturfühler für Pufferspeicher	-	Yonos 25/6	AC230V	Wilfo
v	Vorlauftemperaturfühler für Heizkreis	-	PAW-A2W-TSBU	-	-
vi	Raumtemperaturfühler	-	PAW-A2W-TSHC	-	-
vii	Solarfühler	-	PAW-A2W-TSRT	-	-
		-	PAW-A2W-TSSO	-	-

### Installation der optionalen Platine

Vor der Installation der optionalen Platine müssen die folgenden Schritte durchgeführt werden, um das Außengehäuse zu entfernen.

### VORSICHT

Stellen Sie sicher, dass die gesamte Stromversorgung ausgeschaltet ist (d.h. die Innenraum-Stromversorgung für die Heizung und die Stromversorgung für den Heißwasserspeicher), bevor Sie die unten aufgeführten Schritte durchführen, um elektrische Schläge o.Ä. zu vermeiden.

### Schritt 1: Entfernen der Vordere Geräteverkleidung

- Zum Abnehmen der Frontverkleidung ist wie folgt vorzugehen: Vor dem Abnehmen der Frontverkleidung des Innengeräts ist die gesamte Stromversorgung auszuschalten (Stromversorgung von Innengerät, E-Heizstab des Innengeräts und E-Heizstab des Warmwasserspeichers).
1. Entfernen Sie die 2 Befestigungsschrauben, die sich unten an der Frontverkleidung befinden.
  2. Den unteren Teil der Frontverkleidung nach vorne wegziehen, so dass die Haken aus den Gehäuseschlitzen herausgezogen werden.
  3. Frontverkleidung links und rechts festhalten und nach oben aus den Haken herausheben.

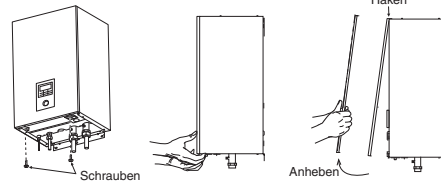

### Schritt 2: Öffnen Sie die Abdeckung des Steuerboards

- Zum Öffnen der Abdeckung des Anschlusskastens ist wie folgt vorzugehen. Vor dem Öffnen der Abdeckung des Anschlusskastens des Innengeräts ist immer die gesamte Stromversorgung auszuschalten (z.B. Stromversorgung des Innengeräts, Stromversorgung des Heizstabs und Stromversorgung des Warmwasserspeichers).
1. Entfernen Sie die 6 Montageschrauben auf der Abdeckung des Anschlusskastens.
  2. Schwingen Sie die Abdeckung des Anschlusskastens auf die rechte Seite.

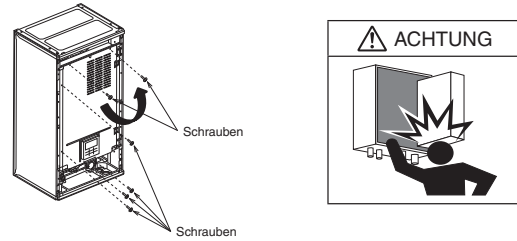

### Schritt 3: Installation der optionalen Platine 1 auf den Anschlusskasten

1. Sie die Bilder unten. Ziehen Sie die Halterung 4 und Halterung 5 auf dem Anschlusskastenmit Schraube 6 fest.
2. Fixieren Sie den Abstandhalter 2 und Abstandhalter 3 auf das Steuerboard. Fixieren Sie dann und drücken Sie die optionale Platine auf den Abstandhalter 2 und auf den Abstandhalter 3.

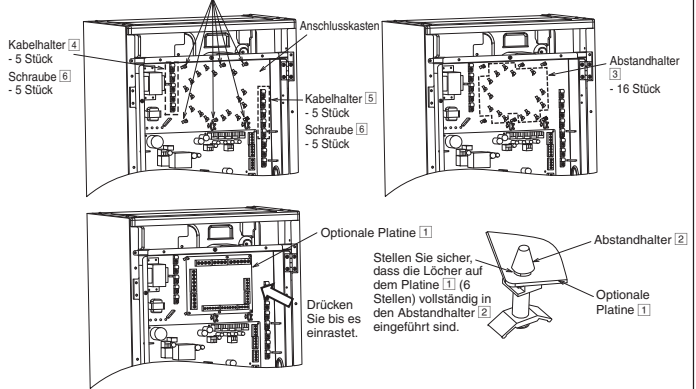

### Schritt 4: Verbinden der Hauptkabel der optionalen Platine 1 mit der Hauptplatine

1. Verbinden Sie die Hauptkabel vom ACN (WHT) & ACL (BLK) (von optionaler Platine 1) mit dem CN-PWR (BLK) (von Hauptplatine).
2. Verbinden Sie die Hauptkabel vom CN-COMM (YLW) (von optionaler Platine 1) mit dem CN-CNT (WHT) (von Hauptplatine).
3. Verbinden Sie die Hauptkabel vom CN-PWR202 (YLW) (von optionaler Platine 1) mit dem CN-PWR2 (BLU) (von Hauptplatine).
4. Verbinden Sie die Hauptkabel vom CN-PWR204 (YLW) (von optionaler Platine 1) mit dem CN-PWR4 (BLK) (von Hauptplatine).
5. Verbinden Sie die Hauptkabel vom DCN (BLU) & DCP (RED) (von optionaler Platine 1) mit dem CN-PWR3 (GRN) (von Hauptplatine).
6. Vergewissern Sie sich über den festen Anschluss aller Kabelverbindungen.
7. Führen Sie alle Hauptkabel wie in den Bildern unten dargestellt.

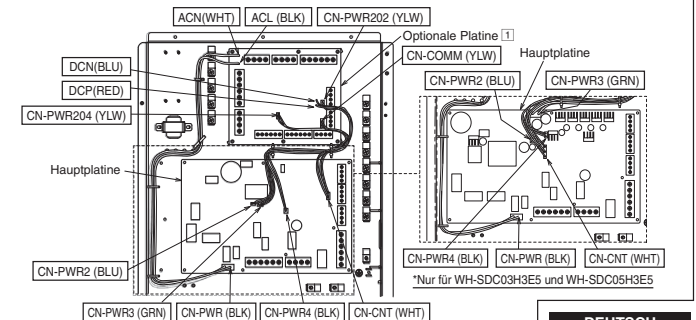

## İsteğe Bağlı PCB Kurulum Kılavuzu

## GÜVENLİK ÖNLEMLERİ

- Kurulumdan önce aşağıdaki "GÜVENLİK ÖNLEMLERİ"ni dikkatli bir biçimde okuyun.
- Elektrik işleri lisanslı bir elektrikçi tarafından gerçekleştirilmelidir.
- Burada belirtilen dikkat gösterilecek hususlar güvenlik ile ilgili olduğu için bu hususlara riayet edilmelidir.
- Kullanılan her işaretin anlamı aşağıdaki gibidir. Bu yönergelerin göz ardı edilmesinden kaynaklanan yanlış kurulum, aşağıdaki işaretlere göre sınıflandırılmış hasar ve zarara neden olacaktır.

	<b>UYARI</b>	Bu işaret, ölüm veya ciddi yaralanmayı olasılığını gösterir.
	<b>DİKKAT</b>	Bu işaret, sadece yaralanma veya mal hasarı olasılığını gösterir.

Uyulması gereken hususlar simgelerle sınıflandırılmıştır:

	Beyaz zemin üzerindeki simge yapılması YASAK olan işlem gösterir.
	Siyah zemin üzerindeki simge gerçekleştirilmesi gereken işlem gösterir.

- Kurulumdan sonra herhangi bir anormallik olmadığını teyit etmek için test çalışması gerçekleştirin. Ardından kullanıcıya yönergelerde belirtilen şekilde nasıl çalıştırılacağını, dikkat edileceğini ve bakım yapılacağını açıklayın. Lütfen müşteriye bu çalışma yönergelerini ileride başvurmak için saklaması gerektiğini hatırlatın.

## UYARI

- İsteğe Bağlı PCB'yi takmadan ve bağlamadan önce tüm güç kaynağının kapatıldığından emin olun. Aksi durumda elektrik çarpmasına neden olabilir.
- Kurulum için yetkili satıcı veya uzman ile iletişime geçin. Hatalı kurulum elektrik çarpmasına veya yangına neden olabilir.
- Kurulum işini yaparken bu kurulum talimatını tam olarak uygulayın. Hatalı kurulum elektrik çarpmasına veya yangına neden olabilir.
- Kurulum için bağlı aksesuar parçalarını ve belirtilen parçaları kullanın. Aksi takdirde elektrik çarpması veya yangın tehlikesi ortaya çıkabilir.
- Elektrik işi için aşağıdaki ulusal kablolama standardı, düzenlemesi ve bu kurulum talimatını uygulayın. Aksi takdirde elektrik çarpması veya yangına neden olur.
- Kablo döşemesi, kumanda panosu doğru biçimde takılacak şekilde düzenlenmelidir. Terminal panosu düzgün sabitlenmezse elektrik çarpması veya yangına neden olur.
- İsteğe Bağlı PCB kablo tellerinin uzunluğunu değiştirmeyin. Aksi takdirde anormal çalışma, elektrik çarpması veya yangına neden olur.
- Güç kaynağı açıldığında İsteğe Bağlı PCB'ye dokunmayın. İsteğe Bağlı PCB'ye yanlışlıkla dokunulduğunda elektrik çarpmasına neden olur.

## Takılı Aksesuar

No.	Aksesuar parçası	Miktar	No.	Aksesuar parçası	Miktar
1	İsteğe Bağlı PCB (CZ-NS4P)	1	4	Tutucu	5
2	Pul	6	5	Tutucu	5
3	Pul	16	6	Vida	10

## Elektrik Devresi

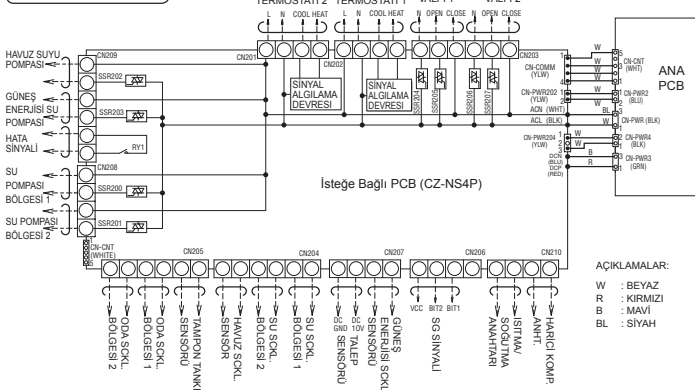

## Su Devresi ve Sistem Kurulumu

- Aşağıdaki işlemler İsteğe Bağlı PCB (CZ-NS4P) bağlantısından Ana PCB'ye kullanılabilir.
  - 2 bölge kontrol
  - Havuz
  - Tampon tankı
  - Güneş enerjisi
  - Harici hata sinyali çıkışı
  - İstek kontrolü.
  - SG hazır
  - Kompresörü harici kompresör anahtarlarıyla durdurun
  - Harici Isıtma-Soğutma anahtarlarıyla ısıtma ve soğutma arasında geçiş yapın
- Lütfen su devresi kurulumu ayrıntıları ve sistem kurulumu ayrıntıları için İç Ünite kurulum kılavuzuna bakın.

## Önerilen Saha Beslemesi Aksesuarları Özellikleri

i	Oda termostati	Kablolu	PAW-A2W-RTWIRED	AC230V	-
ii	Karışım valfi	Kablosuz	PAW-A2W-RTWIRESLESS	AC230V	Caleffi
iii	Pompa	-	Yonos 25/6	AC230V	Wilo
iv	Tampon tankı sensörü	-	PAW-A2W-TSBU	-	-
v	Bölge su sensörü	-	PAW-A2W-TSHC	-	-
vi	Bölge oda sensörü	-	PAW-A2W-TSRT	-	-
vii	Güneş enerjisi sensörü	-	PAW-A2W-TSSO	-	-

## İsteğe Bağlı PCB Kurulumu

İsteğe Bağlı PCB'yi takmadan önce güç kasa çıkarmak için aşağıdaki adımların gerçekleştirilmesi gerekir.

## UYARI

Elektrik çarpmaları, vb. ni önlemek için aşağıdaki adımları gerçekleştirmeden önce tüm güç kaynağının (örn. iç ünite güç kaynağı, ısıtıcı güç kaynağı, boyler tankı güç kaynağı) kapalı olduğundan emin olun.

## Adım 1: Kabin Ön Plakasının Çıkarılması

- Ön plakayı çıkarmak için aşağıdaki adımları uygulayın. İç ünitenin ön plakasını çıkarmadan önce tüm güç kaynaklarını (ör. iç ünite güç kaynağı, ısıtıcı güç kaynağı ve Tank ünitesi güç kaynağı) kapatın.
- Ön plakanın alt kısmında bulunan 2 montaj vidasını sökün.
  - Ön plakanın alt kısmını kendinize doğru yavaşça çekerek ön plakayı sağ ve sol kancalardan kurtarın.
  - Ön plakanın sağ ve sol kenarından tutarak plakayı kancalardan yukarı doğru kaldırın.

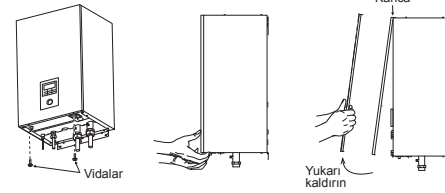

## Adım 2: Terminal Panosu Kapağını Açın

Terminal panosu kapağını açmak için lütfen adımları uygulayın. İç ünitenin terminal panosunu açmadan önce mutlaka tüm güç kaynaklarını (ör. iç ünite güç kaynağı, ısıtıcı güç kaynağı ve Tank Ünitesi güç kaynağı) kapatın.

- Terminal panosu kapağındaki 6 montaj vidasını sökünüz.
- Terminal panosu kapağını sağ tarafa sallayın.

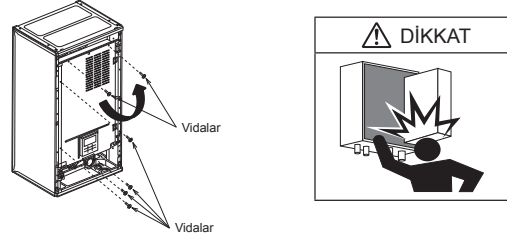

## Adım 3: İsteğe Bağlı PCB'nin 1 Terminal Panosuna Takılması

- Aşağıdaki şekillere bakın, Tutucu 4 ve Tutucu 5 ögesini Vidayla 6 terminal panosu üzerine sıkıştırın.
- Pul 2 ve Pul 3 ögesini terminal panosu üzerine yerleştirin. Ardından İsteğe Bağlı PCB'yi Pul 2 ve Pul 3 üzerine asmak için sabitleyin ve itin.

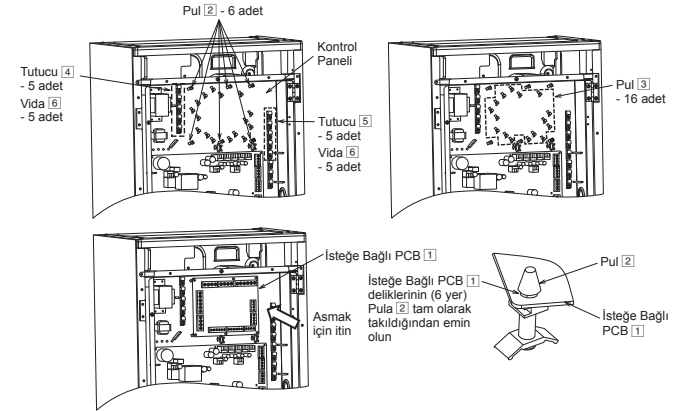

## Adım 4: İsteğe Bağlı PCB 1 kablo tellerinin Ana PCB'ye bağlanması

- Kablo tellerini ACN (WHT) ve ACL (BLK)'dan (İsteğe Bağlı PCB'den 1) CN-PWR (BLK)'ya (Ana PCB'den) bağlayın.
- Kablo tellerini CN-COMM (YLV)'den (İsteğe Bağlı PCB'den 1) CN-CNT (WHT)'a (Ana PCB'den) bağlayın.
- Kablo tellerini CN-PWR202 (YLV)'den (İsteğe Bağlı PCB'den 1) CN-PWR2 (BLU)'ya (Ana PCB'den) bağlayın.
- Kablo tellerini CN-PWR204 (YLV)'den (İsteğe Bağlı PCB'den 1) CN-PWR4 (BLK)'ya (Ana PCB'den) bağlayın.
- Kablo tellerini DCN (BLU) ve DCP (RED)'den (İsteğe Bağlı PCB'den 1) CN-PWR3 (GRN)'ye (Ana PCB'den) bağlayın.
- Tüm bağlantıların sıkıca sabitlendiğinden emin olun.
- Tüm kablo tellerini aşağıdaki şekilde gösterildiği gibi yönlendirin.

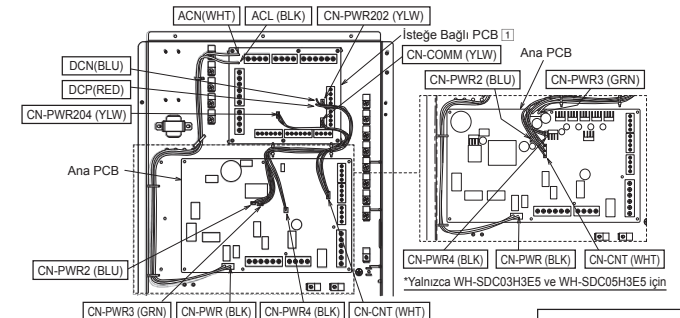

TÜRKÇE

F616881

MALEZYA'DA BASILMIŞTIR

# Installationsmanual för tilläggskort

## SÄKERHETSFÖRESKRIFTER

- Läs följande "SÄKERHETSFÖRESKRIFTER" noggrant före installationen.
- Elanslutningen ska göras av en behörig elektriker.
- Observera dessa säkerhetsföreskrifter eftersom de innehåller viktig säkerhetsinformation. Föreskrifterna innebär åtgärder som måste vidtas för att undvika skador eller olyckor. Allvarligheten klassificeras av följande föreskrifter.

	<b>VARNING</b>	Denna föreskrift anger att det finns risk för dödlig eller allvarlig skada.
	<b>FÖRSIKTIGHET</b>	Denna föreskrift anger att det finns risk för saksador.

Föreskrifterna som ska respekteras är klassificerade med symbolerna:

	Symbol med vit botten anger vad som INTE får göras.
	Symbol med mörk bakgrund anger vad som måste göras.

- Kör provkör efter installationen med avseende på felk funktioner. Förklara sedan för kunden hur värme pumpen ska användas och vilket underhåll som behövs. Be kunden bevara bruksanvisningen för framtida bruk.

## VARNING

- Se till att stänga av all strömförsörjning innan du installerar och ansluter tilläggskortet. Det kan annars leda till elstöt.
- Kontakta auktoriserad återförsäljare eller tekniker för installationen. Felaktig installation leder till elstöt eller eldsvåda.
- Följ dessa installationsinstruktioner noggrant när du utför installationsarbete. Felaktig installation leder till elstöt eller eldsvåda.
- Använd de medföljande komponenterna eller särskilda komponenter för installationen. Det leder annars till elstöt eller eldsvåda.
- Elanslutningen ska göras enligt landets standarder och bestämmelser gällande elsäkerhet och enligt installationsanvisningarna. Det leder annars till elstöt eller eldsvåda.
- Kabeldragningsen ska göras så att styrkortets lock fästs ordentligt. Om styrkortets lock inte är korrekt fastsatt kan det leda till elstöt eller eldsvåda.
- Ändra inte längden på tilläggskortets ledningskablar. Det leder annars till oriktig drift, elstöt eller eldsvåda.
- Rör inte tilläggskortet när strömförsörjningen är på. Oavsiktlig kontakt med tilläggskortet orsakar elstöt.

## Medföljande tillbehör

Nr.	Tillbehör	Ant.	Nr.	Tillbehör	Ant.
1	Tilläggskort (CZ-NS4P) 	1	4	Hållare 	5
			5	Hållare 	5
2	Distansstycke 	6	6	Skruv 	10
3	Distansstycke 	16			

## Elektrisk krets

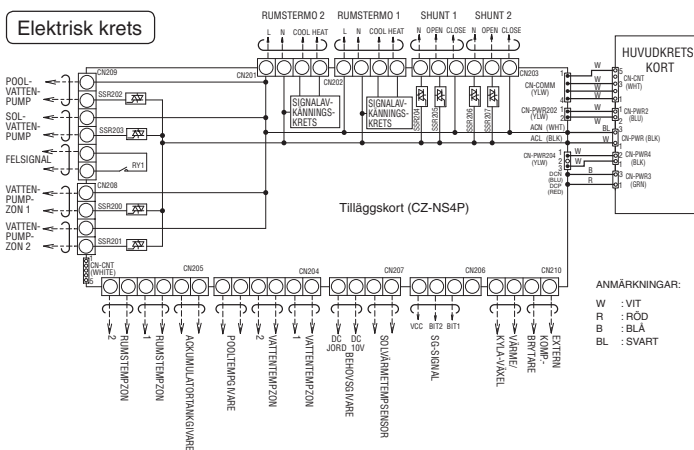

## Vattenkrets- och systeminstallation

- Funktionerna nedan är tillgängliga genom anslutning av tilläggskortet (CZ-NS4P) till huvudkrets-kortet.
  - 2-zonkontroll
  - Pool
  - Buffertank
  - Sol
  - Extern felsignalutgång
  - Behovsstyrning
  - SG ready
  - Stoppa kompressor genom extern kompressorbrytare
  - Växla mellan värme och kyla genom extern värme/kylväxlare
- Se inomhusens installationsmanual för detaljer om vattenkretsinstallation och detaljer om systeminställning.

## Rekommenderade specifikationer för fältförsörjningstillbehör

i	Rumstermostat	Trådbunden	PAW-A2W-RTWIRED	AC230V	-
ii <td>Shunt</td> <td>Trådlös</td> <td>PAW-A2W-RTWIREDLESS</td> <td>AC230V</td> <td>Caleffi</td>	Shunt	Trådlös	PAW-A2W-RTWIREDLESS	AC230V	Caleffi
iii <td>Pump</td> <td>-</td> <td>Yonos 25/6</td> <td>AC230V</td> <td>Wilo</td>	Pump	-	Yonos 25/6	AC230V	Wilo
iv <td>Buffertanksensor</td> <td>-</td> <td>PAW-A2W-TSBU</td> <td>-</td> <td>-</td>	Buffertanksensor	-	PAW-A2W-TSBU	-	-
v <td>Zonvattensensor</td> <td>-</td> <td>PAW-A2W-TSHC</td> <td>-</td> <td>-</td>	Zonvattensensor	-	PAW-A2W-TSHC	-	-
vi <td>Zonrumsensor</td> <td>-</td> <td>PAW-A2W-TSRT</td> <td>-</td> <td>-</td>	Zonrumsensor	-	PAW-A2W-TSRT	-	-
vii <td>Solgivare</td> <td>-</td> <td>PAW-A2W-TSSO</td> <td>-</td> <td>-</td>	Solgivare	-	PAW-A2W-TSSO	-	-

## Tilläggs-kortsinstallation

Innan du installerar tilläggs-kortet behöver stegen nedan utföras för att avlägsna det yttre chassit.

## VARNING

Se till att stänga av all strömförsörjning (t.ex. inomhusströmförsörjning, värmarströmförsörjning, pannströmförsörjning) innan du utför stegen nedan för att undvika elstöt, etc.

### Steg 1: Avlägsnande av skåpets frontplåt

- Var god följ stegen nedan för att ta bort frontplattan. Stäng av all ström innan du avlägsnar inomhusens frontplatta (t.ex. inomhusens strömförsörjning, strömmen till värmar och tanken).
- Avlägsna de 2 monteringskruvarna som finns i botten av frontplattan.
  - Dra försiktigt den undre delen av frontplattan mot dig för att avlägsna frontplattan från vänster och höger hakar.
  - Håll den vänstra kanten och den högra kanten på frontplattan för att lyfta upp frontplattan från hakarna.

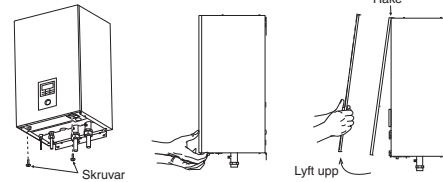

### Steg 2: Öppna styrkortets lock

Följ stegen nedan för att öppna styrkortets lock. Stäng alltid av all ström innan du öppnar styrkortets lock på inomhusenheten (t.ex. inomhusens strömförsörjning, strömmen till värmar och tanken).

- Avlägsna de 6 monteringskruvarna på styrkortets lock.
- Sväng styrkortets lock åt höger.

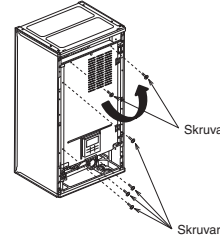

### Steg 3: Installera tilläggs-kort 1 på styrkortet

- Med hänvisning till bilderna nedan, sätt fast hållare 4 och hållare 5 på styrkortet med skruv 6.
- Fäst distansstycke 2 och distansstycke 3 på styrkortet. Fäst och tryck sedan för att haka fast tilläggs-kortet på distansstycke 2 och distansstycke 3.

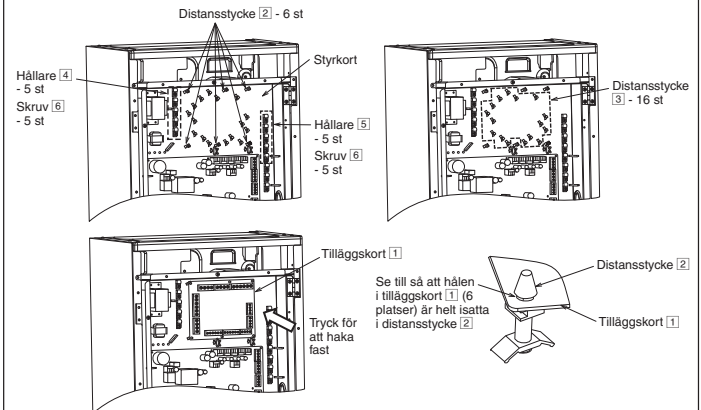

### Steg 4: Anslut ledningskablar för tilläggs-kort 1 till huvudkrets-kortet

- Anslut ledningskablar från ACN (WHT) & ACL (BLK) (från tilläggs-kort 1) till CN-PWR (BLK) (från huvudkrets-kort).
- Anslut ledningskablar från CN-COMM (YLW) (från tilläggs-kort 1) till CN-CNT (WHT) (från huvudkrets-kort).
- Anslut ledningskablar från CN-PWR202 (YLW) (från tilläggs-kort 1) till CN-PWR2 (BLU) (från huvudkrets-kort).
- Anslut ledningskablar från CN-PWR204 (YLW) (från tilläggs-kort 1) till CN-PWR4 (BLK) (från huvudkrets-kort).
- Anslut ledningskablar från DCN (BLU) & DCP (RED) (från tilläggs-kort 1) till CN-PWR3 (GRN) (från huvudkrets-kort).
- Se till så att alla anslutningar är säkert fastgjorda.
- Led alla ledningskablar så som visas på bilderna nedan.

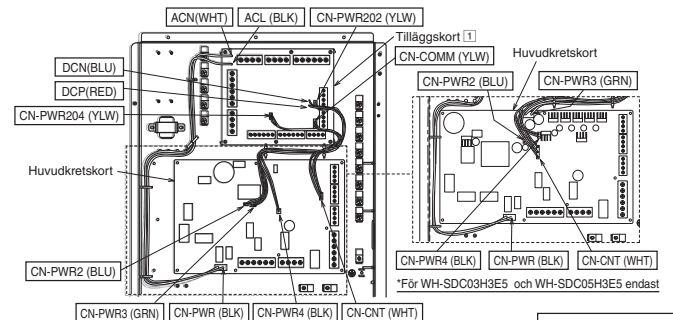

SVENSKA

F616881

TRYCK I MALAYSIA

## Installasjonsveiledning for alternativt kretskort

### SIKKERHETSTILTAK

- Les følgende "SIKKERHETSTILTAK" nøye før installasjonen.
- Elektrisk arbeid skal utføres av en autorisert elektriker.
- Forsiktingsreglene her må følges fordi disse inneholder viktige sikkerhetsregler. Betydningen av hver indikasjon som brukes oppgis nedenfor. Urliktig installasjon som skyldes at instruksjonene ikke følges, kan forårsake skade eller ødeleggelse, og alvorlighetsgraden klassifiseres etter følgende indikasjoner.

	<b>ADVARSEL</b>	Denne indikasjonen viser fare som kan føre til død eller alvorlig skade.
	<b>OBS</b>	Denne indikasjonen viser fare som kan føre til skade på person eller eiendom.

Punktene som må følges klassifiseres med symbolene:

	Symbol med hvit bakgrunn viser noe som er FORBUDT å gjøre.
	Symbol med mørk bakgrunn angir noe som må gjøres.

- Utfør en testkjøring for å være sikker på at det ikke inntreffer noe unormalt etter installasjonen. Forklar deretter brukeren om drift, stell og vedlikehold som oppgitt i instruksjonene. Minn kunden om at han må ta vare på driftsinstruksjonene slik at han kan slå opp senere.

### ADVARSEL

- 1) Sørg for at all strømtilførsel er slått av før det alternative kretskortet installeres og tilkobles. Hvis ikke vil det forårsake elektriske støt.
- 2) Installasjonen skal utføres av autorisert forhandler eller spesialist. Feil installasjon kan føre til elektrisk støt eller brann.
- 3) Følg installasjonsinstruksjonen nøye når dette installasjonsarbeidet utføres. Feil installasjon kan føre til elektrisk støt eller brann.
- 4) Bruk vedlagte tilbehørsdeler og spesifiserte deler for installasjonen. Hvis ikke vil det forårsake elektriske støt eller brann.
- 5) Alt elektrisk arbeid må utføres etter nasjonale standarder, forskrifter og i samsvar med denne installasjonsinstruksjonen. Ellers vil det føre til elektrisk støt eller brann.
- 6) Ledningene må legges slik at dekslet på kontrollavten kan festes på riktig måte. Dersom dekslet til kontrollpanelet ikke festes ordentlig, kan det føre til elektrisk støt eller brann.
- 7) Ikke modifier lengden på ledningene til det alternative kretskortet. Ellers vil det forårsake unormal drift, elektriske støt eller brann.
- 8) Det alternative kretskortet må ikke berøres når strømtilførselen er slått på. Utilsiktet kontakt med det alternative kretskortet vil forårsake elektriske støt.

### Vedlagt tilbehør

Nr.	Utstyrsdel	Kvt.	Nr.	Utstyrsdel	Kvt.
1	Alternativt kretskort (CZ-NS4P) 	1	4	Klemme 	5
			5	Klemme 	5
2	Avstandsstykke 	6	6	Skrue 	10
3	Avstandsstykke 	16			

### Elektrisk krets

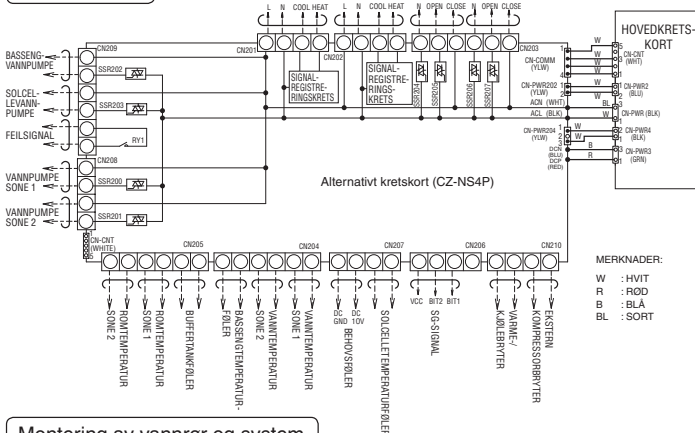

### Montering av vannrør og system

1. Funksjonene nedenfor er tilgjengelige ved tilkobling av alternativt kretskort (CZ-NS4P) til hovedkretskortet.
  - 2-soner kontroll
  - Basseng
  - Buffertank
  - Solcelle
  - Ekstern feilsignal, utgang
  - Behovsstyring
  - SG ready
  - Stopp kompressoren med ekstern kompressorbryter
2. Se installasjonsveiledningen for innendørsenheten for informasjon om montering av vannrør og informasjon om systemoppsett.

### Anbefalte spesifikasjoner for feltforsyningstilbehør

i	Romtermostat	Med ledninger	PAW-A2W-RTWIRED	AC230V	-
ii	Blandeventil	Trådløs	PAW-A2W-RTWIRESLESS	AC230V	Caleffi
iii	Pumpe	-	Yonos 25/6	AC230V	Wilco
iv	Buffertank	-	PAW-A2W-TSBU	-	-
v	Sone vannsensor	-	PAW-A2W-TSHC	-	-
vi	Sone romsensor	-	PAW-A2W-TSRT	-	-
vii	Solsensor	-	PAW-A2W-TSSO	-	-

### Installasjon av alternativt kretskort

Før alternativt kretskort installeres må eksterior-kabinettet fjernes.

### ADVARSEL

Påse at all strømtilførsel er slått av før det igangsettes noe arbeid (dvs. innendørs strømtilførsel, strømtilførsel til varmeren, strømtilførsel til kjøletanken) for å unngå elektrisk støt etc.

### Trinn 1: Demontering av frontplaten på kabinettet

Følg trinnene nedenfor for å ta ut frontplaten. Før du fjerner frontplaten til innendørsenheten skal du alltid slå av all strømtilførsel (f.eks. innendørs strømforsyning, varmerens strømforsyning og tankenhetens strømforsyning).

1. Fjern de to monteringskruene som er plassert nederst på frontplaten.
2. Trekk forsiktig den nedre delen til frontplaten mot deg for fjerne frontplaten fra venstre og høyre krok.
3. Ta tak i venstre og høyre kant på frontplaten for å løfte den av krokene.

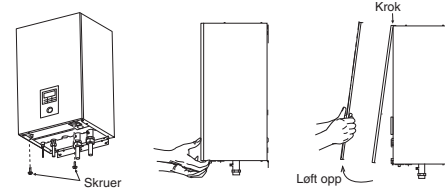

### Trinn 2: Åpne kontrollpaneldekslet

Følg punktene nedenfor for å åpne dekslet på kontrollpanelet. Før du åpner dekslet på kontrollpanelet til innendørsenheten skal du alltid slå av all strømtilførsel (dvs. strømforsyning for innendørsenheten, varmerens strømforsyning og tankenhetens strømforsyning).

1. Fjern de 6 monteringskruene for kontrollpaneldekslet.
2. Sving kontrollpaneldekslet over til høyre side.

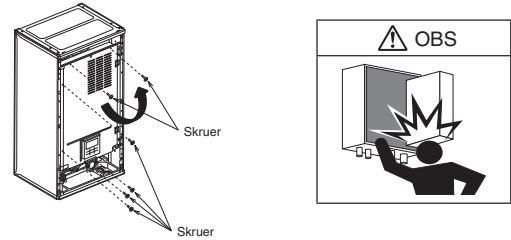

### Trinn 3: Installasjon av alternativt kretskort 1 på kontrollpanelet

1. Se figurene nedenfor, stram klemme 4 og klemme 5 på kontrollpanelet med skruer 6.
2. Fest avstandsstykke 2 og avstandsstykke 3 på kontrollpanelet. Deretter festes og skyves det alternative kretskortet inn på avstandsstykke 2 og avstandsstykke 3.

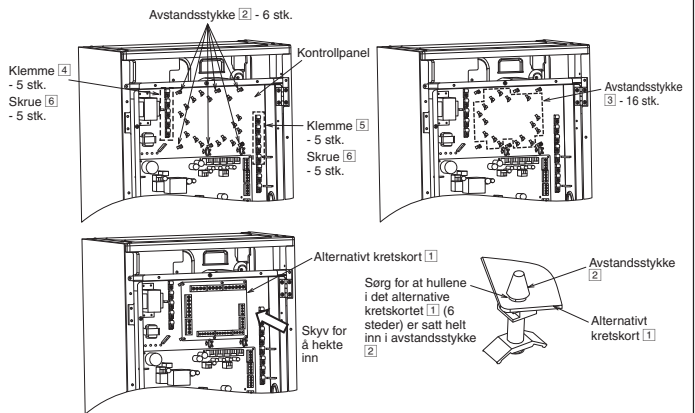

### Trinn 4: Tilkobling av ledninger for alternativt kretskort 1 på hovedkretskortet

1. Koble ledningene fra ACN (WHT) og ACL (BLK) (fra alternativt kretskort 1) til CN-PWR (BLK) (fra hovedkretskort).
2. Koble ledningene fra CN-COMM (YWL) (fra alternativt kretskort 1) til CN-CNT (WHT) (fra hovedkretskort).
3. Koble ledningene fra CN-PWR202 (YWL) (fra alternativt kretskort 1) til CN-PWR2 (BLU) (fra hovedkretskort).
4. Koble ledningene fra CN-PWR204 (YWL) (fra alternativt kretskort 1) til CN-PWR4 (BLK) (fra hovedkretskort).
5. Koble ledningene fra DCN (BLU) og DCP (RED) (fra alternativt kretskort 1) til CN-PWR3 (GRN) (fra hovedkretskort).
6. Sørg for at alle tilkoblingene er godt festet.
7. For alle ledningene som vist i figurene under.

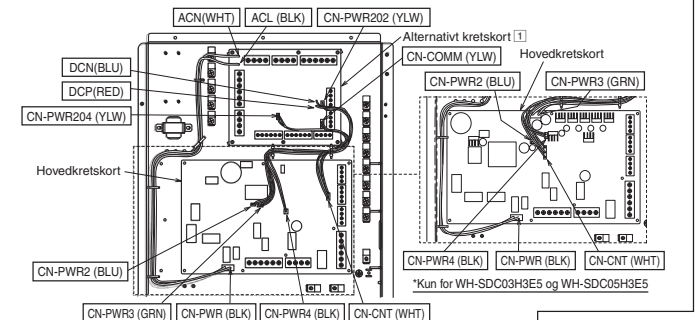

## Valinnaisen piirikortin asennusopas

## TURVALLISUUTEEN LIITTYVIÄ VAROITOMIA

- Lue huolellisesti alla oleva "TURVALLISUUTEEN LIITTYVIÄ VAROITOMIA" ennen asennusta.
- Sähkötyöt on annettava suoritettaviksi ammattitaitoiselle sähköasentajalle.
- Alla esitetyt varoitukset on noudettava tarkasti, koska ne liittyvät omaan turvallisuuteesi. Alla olevassa esityksessä selitetään eri turvallisuusohjeissa käytettyjen merkien tarkoitus. Ohjeiden huomiointi jättäminen ja siitä johtuva virheellinen asennus aiheuttaa sekä henkilö- että ainevahinkoja. Vaaran vakavuus on luokiteltu ja merkitty seuraavasti.

	<b>VAROITUS</b>	Tämä merkki varoittaa kuoleman tai vakavan loukkaantumisen vaarasta.
	<b>VAROITUS!</b>	Tämä merkki varoittaa henkilö- tai ainevahinkojen vaarasta.

Seuraavat kohdat on luokiteltu esitetyt merkkejä käyttäen:

	Merkki, jolla on valkoinen tausta, viittaa KIELLETTYYN toimenpiteeseen tai toimintaan.
	Merkki, jolla on tumma tausta, viittaa ehdottomasti suoritettavaan tehtävään tai toimenpiteeseen.

- Asennuksen jälkeen koekäytä laite varmistaaksesi, että toimintahäiriöitä ja vikoja ei esiinny. Sen jälkeen selitä käyttäjälle ohjeiden mukainen laitteen käyttö ja huolto. Muistuta asiasta siitä, että käyttöohjeet tulisi säilyttää tulevaa käyttötarvetta varten.

## VAROITUS

- 1) Varmista, että kaikki virtalähteet on sammutettu ennen kuin asennat ja liität valinnaisen piirikortin. Muussa tapauksessa tämä voi johtaa sähköiskuun.
- 2) Anna valtuutetun jälleenmyyjän tai ammattitaitoisen asentajan suorittaa asennus. Virheellinen asennus voi johtaa sähköiskuun tai tulipaloon.
- 3) Noudata näitä asennusohjeita tarkasti asennusta tehdessäsi. Virheellinen asennus voi johtaa sähköiskuun tai tulipaloon.
- 4) Käytä valmistajan toimittamia lisälaitteita ja määrittelemiä osia asentaessasi laitteen. Muussa tapauksessa tämä voi johtaa sähköiskuun tai tulipaloon.
- 5) Noudata sähkötoisissa paikallisissa kaapelointistandardeja ja säädöksiä sekä tätä asennusohjetta sähköiskujen ja tulipalojen välttämiseksi.
- 6) Johdot on reititettävä oikein niin, että ohjauspaneelin kansi voidaan sulkea kunnolla. Jos ohjauslevyn kansi ei ole oikein paikallaan, siitä saattaa seurata sähköisku tai tulipalo.
- 7) Älä muuta valinnaisen piirikortin johtojen pituutta. Tämä voi johtaa toimintahäiriöihin, sähköiskuun tai tulipaloon.
- 8) Älä kosketa valinnaista piirikorttia, kun virtalähteessä on virta. Valinnaisen piirikortin koskettaminen vahingossa saattaa aiheuttaa sähköiskun.

## Liitetyt lisävarusteet

Nro	Lisäosa	Määrä	Nro	Lisäosa	Määrä
1	Valinnainen piirikortti (CZ-NS4P)	1	4	Pidike	5
			5	Pidike	5
2	Välkkappale	6	6	Ruuvi	10
3	Välkkappale	16			

## Virtapiiri

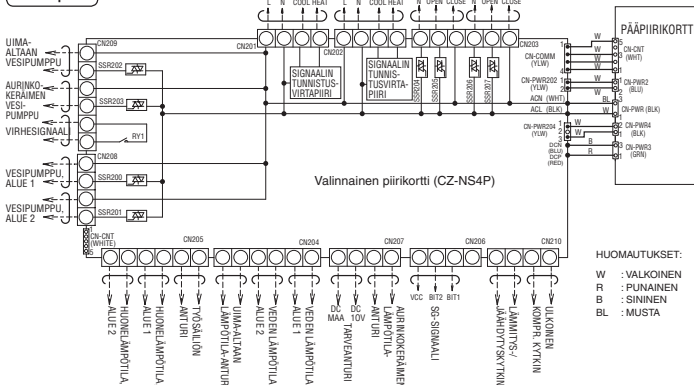

## Vesikierron ja järjestelmän asentaminen

1. Alla mainitut toiminnot ovat käytettävissä asentamalla valinnainen piirikortti (CZ-NS4P) pääpiirikorttiin.
  - 2 alueen hallinta
  - Uima-allas
  - Työsäiliö
  - Aurinkopaneeli
  - Ulkoinen virhesignaali
  - Tarvehallinta
  - SG-valmius
  - Kompressorin pysäytys ulkoisella kompressorin kytkimellä
  - Vaihto lämmityksen ja jäähdytyksen välillä ulkoisella lämmitys-/jäähdytyskytkimellä
2. Katso vesikierron asennusohjeet ja järjestelmän määritystiedot sisäyksikön asennusoppaasta.

## Itse hankittavien lisävarusteiden suositusmääritykset

i	Huonetermostaatti	Johdollinen	PAW-A2W-RTWIRED	AC230V	-
ii	Sekoitusventtiili	Langaton	PAW-A2W-RTWIRESLESS	AC230V	Caleffi
iii	Pumppu	-	Yonos 25/6	AC230V	Wilo
iv	Työsäiliön anturi	-	PAW-A2W-TSBU	-	-
v	Alueen vesianturi	-	PAW-A2W-TSHC	-	-
vi	Alueen huoneanturi	-	PAW-A2W-TSRT	-	-
vii	Aurinkopaneelianturi	-	PAW-A2W-TSSO	-	-

## Valinnaisen piirikortin asentaminen

Irrota ulkoinen kotelo alla olevien vaiheiden mukaan ennen valinnaisen piirikortin asennusta.

## VAROITUS

Varmista ennen seuraavien vaiheiden suorittamista sähköiskujen jne. välttämiseksi, että kaikki virtalähteet on sammutettu (sisäyksikön virtalähde, lämmittimen virtalähde, boilerin virtalähde).

## Vaihe 1: Kotelon etukannen irrottaminen

Noudata alla olevia ohjeita etulevyn irrottamiseksi. Kytke aina virransyöttö pois ennen sisäyksikön etulevyn irrottamista (esim. sisäyksikön virransyöttö, lämmittimen ja varaajan virtalähteet).

1. Irrota etukannen alapuolen 2 kiinnitysruuvia.
2. Vedä etulevyn alaosa varovasti eteenpäin poistaaksesi etulevyn vasemmasta ja oikeasta kookusta.
3. Pidä etulevyn vasemmasta ja oikeasta reunasta ja nosta se pois koukusta.

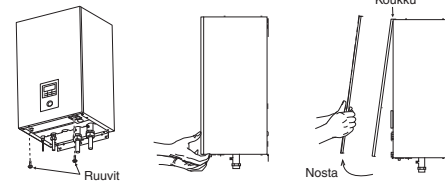

## Vaihe 2: Ohjauspaneelin kannen avaaminen

Irrota ohjauspaneelin kansi seuraavia ohjeita noudattamalla. Kytke aina kaikki virtalähteet (eli sisäyksikön virransyöttö ja lämmittimen ja varaajan virtalähteet) pois päältä ennen sisäyksikön ohjauspaneelin kannen avaamista.

1. Irrota ohjauspaneelin kannen 6 kiinnitysruuvia.
2. Käännä ohjauspaneelin kansi oikealle.

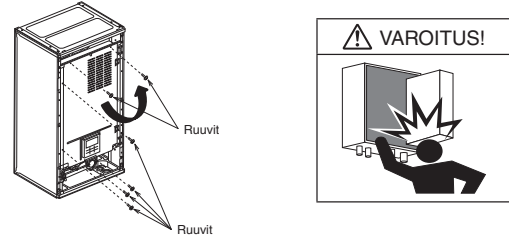

## Vaihe 3: Valinnaisen piirikortin 1 asentaminen ohjauspaneeliin

1. Katso alla olevaa kuvaa ja kiristä pidike 4 ja pidike 5 ohjauspaneeliin ruuvilla 6.
2. Kiinnitä välkkappale 2 ja välkkappale 3 ohjauspaneeliin. Paina valinnainen piirikortti sitten kiinni välkkappaleeseen 2 ja välkkappaleeseen 3.

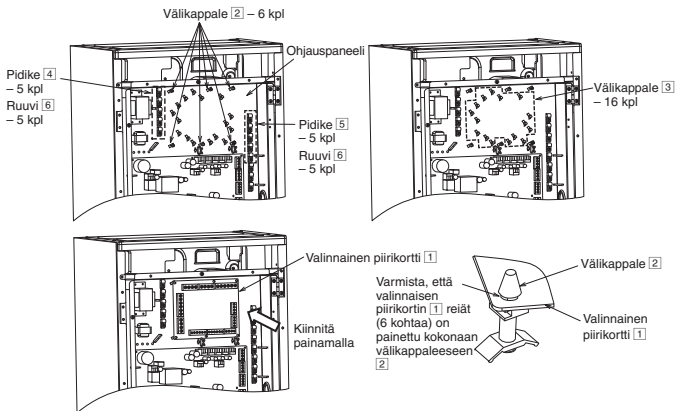

## Vaihe 4: Valinnaisen piirikortin 1 johtojen kytkeminen pääpiirikorttiin

1. Kytke ACN (WHT)- ja ACL (BLK)-liitännät (valinnaisessa piirikortissa 1) johdoilla CN-PWR (BLK)-liitännään (pääpiirikortissa).
2. Kytke CN-COMM (YLW)-liitännät (valinnaisessa piirikortissa 1) johdolla CN-CNT (WHT)-liitännään (pääpiirikortissa).
3. Kytke CN-PWR202 (YLW)-liitännät (valinnaisessa piirikortissa 1) johdolla CN-PWR2 (BLU)-liitännään (pääpiirikortissa).
4. Kytke CN-PWR204 (YLW)-liitännät (valinnaisessa piirikortissa 1) johdolla CN-PWR4 (BLK)-liitännään (pääpiirikortissa).
5. Kytke DCN (BLU)- ja DCP (RED)-liitännät (valinnaisessa piirikortissa 1) johdoilla CN-PWR3 (GRN)-liitännään (pääpiirikortissa).
6. Tarkista, että kaikki liitännät ovat kiinni tukevasti.
7. Reititä johdot kuten alla olevissa kuvissa.

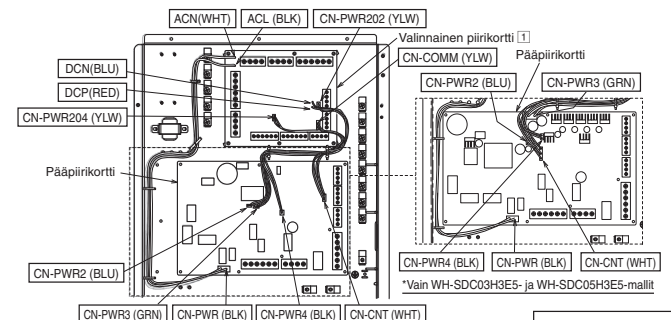

SUOMI

F616881

PAINETTU MALESIASSA

## Installationsvejledning for ekstra printkort

### SIKKERHEDSANVISNINGER

- Læs de følgende "SIKKERHEDSANVISNINGER" grundigt inden du starter installationen.
- Elektriske installationer bør kun udføres af en faglært elektriker.
- De nedenfor nævnte sikkerhedsforhold skal følges, fordi de alle har relation til personlig sikkerhed. Betydningen af hver indikation er beskrevet nedenfor. Forkert installation på grund af at instruktionerne ignoreres, kan føre til fejl og skader, hvis alvorlighed er klassificeret ved følgende indikationer.

	<b>ADVARSEL</b>	Denne indikation viser, at der er risiko for livsfare eller alvorlige skader.
	<b>FORSIGTIG</b>	Denne indikation viser, at der er risiko for at skade materielle genstande.

De forholdsregler, der skal tages, er klassificeret med symbolerne:

	Et symbol med hvid baggrund betegner en handling, det er FORBUDT at foretage.
	Et symbol med mørk baggrund betegner en handling, der gerne må udføres.

- Foretag en testkørsel efter installationen for at være sikker på, at der ikke opstår uventede komplikationer. Forklar derefter brugeren om maskinens brug og vedligeholdelse, som det er beskrevet i instruktionerne. Husk kunden på at han skal beholde instruktionerne til fremtidig brug.

### ADVARSEL

- Sørg for at slukke al strømforsyning, inden det ekstra printkort installeres og tilsluttes. Ellers kan det give elektrisk stød.
- Træf aftale med en autoriseret forhandler eller en specialist om at foretage installationen. Defekt installation vil medføre elektrisk stød eller brand.
- Følg denne installationsvejledning grundigt, når du udfører installationsarbejde. Defekt installation vil medføre elektrisk stød eller brand.
- Brug de medfølgende dele og specificerede genstande til installationen. Ellers kan det give elektrisk stød eller forårsage antændelse.
- Ved elektrisk arbejde skal de lokale nationale ledningsførselsstandarder, regler og denne instruktionsvejledning følges. Ellers kan det give elektrisk stød eller forårsage brand.
- Ledningsføringen skal placeres ordentligt, så styreprint dækslet fastgøres korrekt. Hvis styreprintdækslet ikke fastgøres korrekt, vil det forårsage elektrisk stød eller brand.
- Længden af det ekstra printkorts ledninger må ikke ændres. Ellers vil det medføre unormal drift, elektrisk stød eller brand.
- Det ekstra printkort må ikke berøres, når strømforsyningen er tændt. Utilsliget kontakt med det ekstra printkort vil forårsage elektrisk stød.

### Medfølgende tilbehør

Nr.	Medfølgende del	Antal	Nr.	Medfølgende del	Antal
1	Ekstra printkort (CZ-NS4P)	1	4	Holder	5
			5	Holder	5
2	Afstandsstykke	6	6	Skrue	10
3	Afstandsstykke	16			

### Elektrisk kredsløb

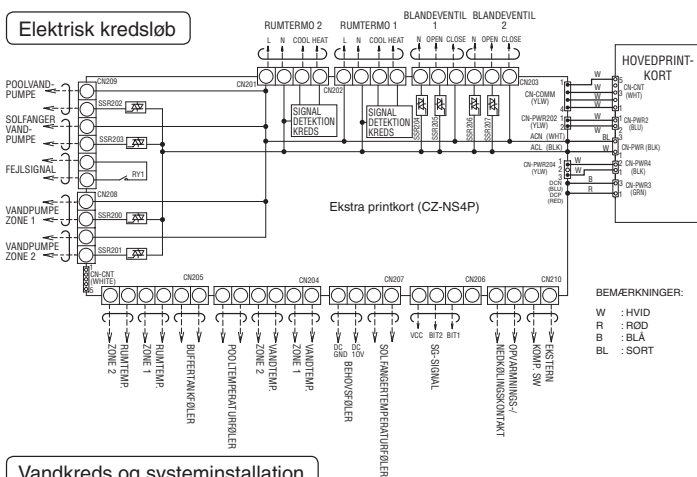

### Vandkreds og systeminstallation

- Funktioner nedenfor er tilgængelige via tilslutning af det ekstra printkort (CZ-NS4P) til hovedprintkortet.
  - 2 zone kontrol
  - Pool
  - Buffer
  - Solar
  - Ekstern fejlsignalsoutput
  - Behovsstyring
  - SG ready
  - Stop kompressoren ved ekstern kompressorkontakt
  - Skift mellem opvarmning og nedkøling ved ekstern opvarmning-/nedkølingskontakt
- Der henvises til installationsvejledningen for indendørsenheden for detaljer om installation af vandkreds og for detaljer om systemopsætning.

### Anbefalede specifikationer for Tilbehør der anskaffes af kunden

i	Rumtermostat	Trådet	PAW-A2W-RTWIRED	AC230V	-
ii	Blandeventil	Trådløs	PAW-A2W-RTWIRESLESS	AC230V	Caleffi
iii	Pumpe	-	Yonos 25/6	AC230V	Wilo
iv	Buffertankføler	-	PAW-A2W-TSBU	-	-
v	Vandzoneføler	-	PAW-A2W-TSHC	-	-
vi	Rumzoneføler	-	PAW-A2W-TSRT	-	-
vii	Solarføler	-	PAW-A2W-TSSO	-	-

### Installation af ekstra printkort

Inden du installerer det ekstra printkort, skal trinene nedenfor udføres for at fjerne det udvendige chassis.

### ADVARSEL

Inden du foretager trinene nedenfor, skal du sørge for at slukke for al strømforsyning (dvs. strømforsyningen til indendørsenheden, strømforsyning til varmeenheden og strømforsyning til kedelbeholderen) for at undgå elektrisk stød osv.

### Trin 1: Afmontering af kabinetfrontpladen

Følg venligst nedenstående trin for at tage frontpladen ud. Før du fjerner den indendørs enheds frontplade, skal du altid slukke for al strømforsyning (dvs. strømforsyning til den indendørs enhed, strømforsyning til varmeenheden og strømforsyning til beholder).

- Fjern de 2 monteringskruser, der er placeret i bunden af frontpladen.
- Træk let den nedre sektion af frontpladen hen mod dig selv for at fjerne frontpladen fra højre og venstre krog.
- Hold i venstre og højre kant på frontpladen for at løfte den op fra krogene.

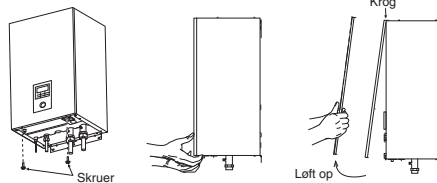

### Trin 2: Åbn dækslet til styreprint

Du bedes følge nedenstående trin for åbne dækslet til styreprint. Før du åbner dækslet til styreprint på indendørsenheden, skal du altid slukke for al strømforsyning (dvs. strømforsyning til den indendørs enhed, strømforsyning til varmeenheden og strømforsyning til beholder).

- Fjern de 6 monteringskruser på dækslet til styreprint.
- Sving dækslet til styreprint til højre.

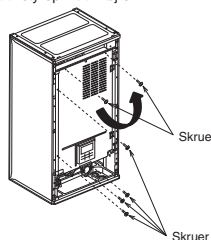

### Trin 3: Installation af det ekstra printkort 1 på styreprintet

- Se figurerne nedenfor, stram holder 4 og holder 5 på styreprintet med skru 6.
- Fastgør afstandsstykket 2 og afstandsstykket 3 på styreprintet. Fastgør derefter og skub for at fastgætte det ekstra printkort på afstandsstykket 2 og afstandsstykket 3.

Afstandsstykke 2 - 6 stk.

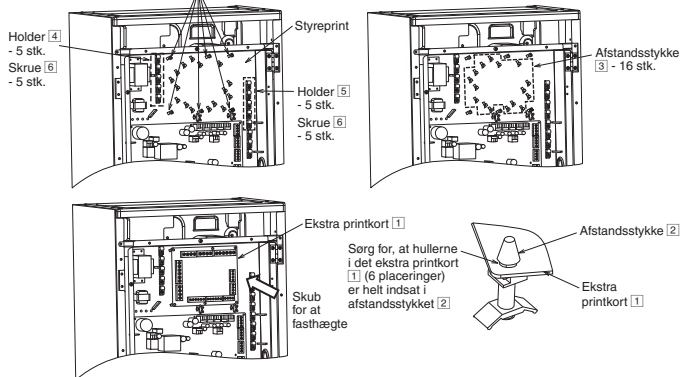

### Trin 4: Tilslutning af det ekstra printkorts 1 ledninger til hovedprintkortet

- Forbind ledningerne fra ACN (WHT) & ACL (BLK) (fra ekstra printkort 1) til CN-PWR (BLK) (fra hovedprintkort).
- Forbind ledningerne fra CN-COMM (YLV) (fra ekstra printkort 1) til CN-CNT (WHT) (fra hovedprintkort).
- Forbind ledningerne fra CN-PWR202 (YLV) (fra ekstra printkort 1) til CN-PWR2 (BLU) (fra hovedprintkort).
- Forbind ledningerne fra CN-PWR204 (YLV) (fra ekstra printkort 1) til CN-PWR4 (BLK) (fra hovedprintkort).
- Forbind ledningerne fra DCN (BLU) & DCP (RED) (fra ekstra printkort 1) til CN-PWR3 (GRN) (fra hovedprintkort).
- Sørg for at alle forbindelserne er sikkert fastgjort.
- For alle ledningerne som vist i figurerne nedenfor.

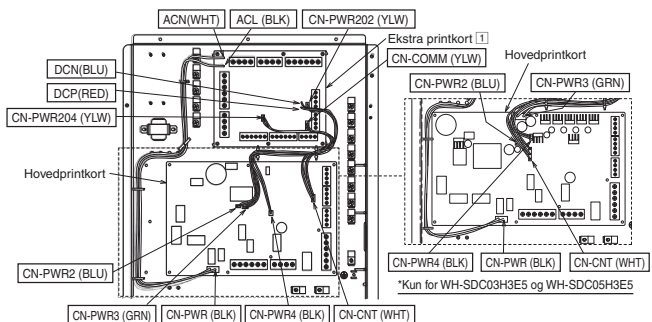

\*Kun for WH-SDC03H3E5 og WH-SDC05H3E5